

令和2年度

# 要覧



公益財団法人福岡県スポーツ振興センター



# 愛称・シンボルマーク・マスコットについて

## 「愛称（アクション福岡）」について

「アクション福岡」とは、福岡県立スポーツ科学情報センターの設立時に、競技選手をはじめ、広く県民に愛され、身近な施設として親しまれるよう、イメージにふさわしい愛称の募集があり、全国 3,000 点余の中から最優秀作として選考されたものです。



現在では隣接する県立総合プールとあわせて「アクション福岡」と呼ばれ、広く県民の皆様に親しまれています。

「アクション」とは、スペイン語で「行動、行為、活動」を意味し、スポーツ活動にとともなう、躍動感、さわやかさ等、いきいきとしたエネルギーを感じさせるとともに、これからの本県の体育・スポーツの普及・振興を図る中核的施設として、主体的な行動力を簡潔かつ的確に表現したものになっています。

## シンボルマークについて

- 「カラーコンセプト」
  - ㊦ 情熱 = 躍動
  - ㊧ 清潔 = 健康



- 「シンボルマーク作成コメント」

スポーツ活動と東平尾公園の山並みとをマッチさせ、建物が持つカーブを取り入れ、建物が人々を柔らかく包み込み、施設を訪れた利用者が健康的に安心して利用できる、「人に優しい施設」のイメージを具現化しました。

## マスコットについて

「とびうめ国体」開催を契機に、福岡県が 21 世紀に向けて躍動するイメージを描いて名付けられた「フックン」を当センターのマスコットとしました。



# 目 次

|     |                            |    |
|-----|----------------------------|----|
| I   | 概 要                        |    |
| 1   | 公益財団法人福岡県スポーツ振興センターについて    | 1  |
| 2   | 「アクション福岡マネジメントグループ」による管理運営 | 1  |
| 3   | 各施設等の設置目的                  | 2  |
| 4   | 各施設等の基本的性格                 | 2  |
| 5   | 沿革                         | 3  |
| II  | 組織図と事務分掌                   | 6  |
| III | 事 業                        |    |
|     | 公益財団法人福岡県スポーツ振興センター事業構成一覧  | 7  |
| 1   | 公益財団法人福岡県スポーツ振興センター事業      | 8  |
| 2   | 令和2年度事業計画                  | 20 |
| 3   | 令和元年度事業実績                  | 21 |
|     | (参考) 令和元年度月別利用者統計          | 31 |
| IV  | 施設の概要                      |    |
| 1   | 福岡県立スポーツ科学情報センター           | 33 |
| 2   | 福岡県立総合プール                  | 40 |
| 3   | 福岡県立総合射撃場                  | 44 |
| V   | 交通案内                       | 47 |

# I 概要

## 1 公益財団法人福岡県スポーツ振興センターについて

福岡県立総合プールの管理運営のため平成元年に設立された（財）福岡県総合プール公社を前身とし、平成7年福岡県立スポーツ科学情報センターの管理運営を合わせて担うことになったのを機に（財）福岡県スポーツ振興公社に名称変更、その後公益法人制度改革に伴い、平成25年4月から（公財）福岡県スポーツ振興センターとして、福岡県からの委託によるスポーツ振興事業、指定管理施設である福岡県立スポーツ科学情報センター・福岡県立総合プール・福岡県立総合射撃場の施設貸与事業、福岡県スポーツ振興基金の運用益による助成事業を大きな柱として、本県体育・スポーツの普及・振興を図るとともに、あわせて県民の健康増進と福祉の向上に寄与すべく各種事業を展開しています。

## 2 「アクション福岡マネジメントグループ」による管理運営

福岡県立スポーツ科学情報センターは平成30年度から、福岡県立総合プールは平成29年度からアシックスジャパン株式会社、西鉄ビルマネジメント株式会社、三栄ビルサービス株式会社と連携した共同企業体「アクション福岡マネジメントグループ」の代表団体としてお客様へのサービス向上に努めています。各社がもつ強みを活かし、福岡県の財産である福岡県立スポーツ科学情報センター、福岡県立総合プールの機能を有効に活用しながら、両施設を一体的に運用することにより、海外選手の事前キャンプ等、より一層効果的・効率的な運営を実現していきます。

これまでのDevelopment of Sports – “スポーツを発展させる”との考え方から、現在、国際社会で広がりを見せているDevelopment of through Sports – “スポーツを使って発展させる”とした考えに基づき、様々なシーンで福岡県が考える新たなスポーツの価値を発信します。

### 【グループ構成図】

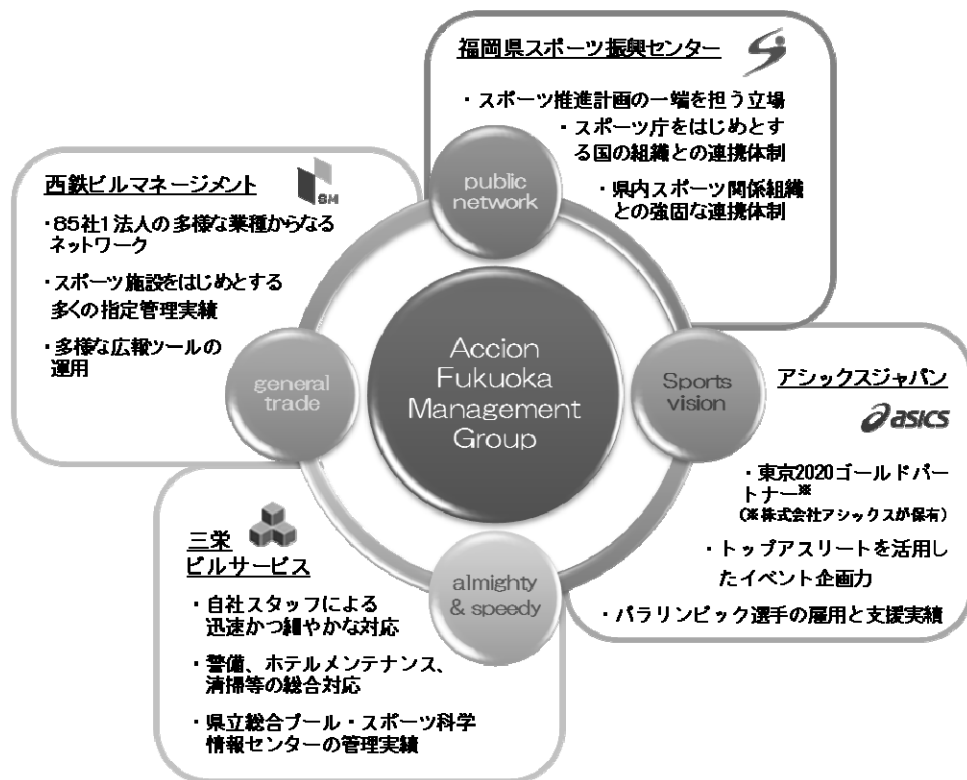

### 3 各施設等の設置目的

#### (1) 福岡県立スポーツ科学情報センター

本県で開催された「とびうめ国体」(平成2年)を記念して平成7年に建設された施設であり、生涯スポーツの普及振興と競技力の維持向上を図り、今後ますます増大していく県民の体育・スポーツのニーズにこたえていくため、指導者養成及びスポーツ情報サービスに努めるほか、健康・体力相談等スポーツ科学センターとしての機能を充足し、本県体育・スポーツ振興の中核的役割を果たすことを目的としています。

#### (2) 福岡県立総合プール

水泳、スケート等の普及振興を図り、もって体育・スポーツの振興に資することを目的としています。なお、平成7年度からは、隣接する「福岡県立スポーツ科学情報センター」とともに、本県体育・スポーツ振興の中核的役割を果たすことを目的としています。

#### (3) 福岡県立総合射撃場

散弾銃射撃及びライフル射撃の普及振興並びに射撃技術の向上を図り、もって県民の心身の健全な発達に寄与することを目的としています。

#### (4) 福岡県スポーツ振興基金

「とびうめ国体」開催を契機に、県勢の一層の発展を目指し、平成元年3月に設立されました。すべての県民がスポーツ活動に参加できる体制作りと、次代を担う青少年の健全育成並びに本県スポーツ水準の向上を図ることを目的としています。

### 4 各施設等の基本的性格

本センターが管理運営する施設及びスポーツ振興基金は、設置目的を果たすため、下記の性格を有しています。

- (1) 生涯スポーツの振興等を図るため、スポーツイベント、サークル活動や各種スポーツ教室を行うことができる施設です。
- (2) 競技力向上を図るため、計画的、効率的に強化事業に活用できる施設です。
- (3) スポーツ指導者の養成や資質の向上を図るため、講習会や研修会等に活用できる施設です。
- (4) 競技力の向上及び体力の維持増進を図るため、健康・体力に関する各種測定及び科学的診断により、利用者には的確な指導助言を行うことができる機能を有する施設です。
- (5) 体育・スポーツに関する各種調査及び研究活動の成果をスポーツ情報として提供することができる施設です。
- (6) 体育・スポーツに関する資料及び記念品等を収集し、展示・閲覧コーナーを有し、広く県民に広報を行うことができる施設です。
- (7) 競技団体との円滑な連携を保つため、体育・スポーツに関する体育団体等が事務局を設置している施設です。
- (8) スポーツ振興基金は、体育・スポーツ団体等の活動を助成し、本県体育・スポーツの振興を支援しています。

## 5 沿革

| 年     | 月   | 事                   | 項   |
|-------|-----|---------------------|---|
| 昭和58年 | 10月 | センター                | 福岡県スポーツ振興審議会が「県立総合体育・スポーツ施設の設置」について県教育長に建議  |
| 昭和59年 | 4月  | プール                 | プール建設に係わる調査費が措置される  |
| 昭和61年 | 3月  | プール                 | 県立総合プール建設用地が福岡市博多区東平尾公園内に決定   |
|       | 6月  | プール                 | 「福岡県21世紀のプラン（新長期計画）」が策定公表、第1次実施計画の中で「県立総合スポーツセンター」の整備構想を策定することが記載される                      |
| 昭和63年 | 4月  | センター<br>プール<br>センター | 県立スポーツセンター（仮称）建設に係わる調査費が措置される<br>県立総合プール開設準備室が体育課内に設置<br>県教育庁「県立スポーツセンター（仮称）構想庁内検討委員会」の設置 |
|       | 12月 | プール                 | 県立総合プール条例（昭63福岡県条例第21号）制定   |
| 平成元年  | 4月  | プール                 | （財）福岡県総合プール公社に管理委託  |
|       | 5月  | プール                 | 建築工事が完成・竣工、落成式を挙（20日）   |
|       | 11月 | プール                 | スケートリンクオープン   |
| 平成2年  | 9月  | プール                 | 第45回国民体育大会「とびうめ国体」夏季大会（水球・シンクロ）〈9～12日〉  |
|       | 10月 | 射撃                  | 第45回国民体育大会「とびうめ国体」秋季大会（射撃）<br>〈クレー射撃22日～24日・ライフル射撃22日～25日〉                                |
|       | 11月 | プール                 | 第26回全国身体障害者スポーツ大会（水泳）〈3～4日〉   |
| 平成3年  | 4月  | 射撃                  | （財）福岡県総合射撃場管理センターに管理委託  |
|       | 8月  | センター                | 「福岡県21世紀のプラン」第2次実施計画（平成3年度から7年度）の中で「県立スポーツセンター（仮称）」建設の推進が記載される                            |
|       | 9月  | センター                | 学識経験者、行政関係者等による「県立スポーツセンター（仮称）基本構想策定委員会」を設置   |
|       | 10月 | プール                 | 第4回アジア選手権水泳競技大会水球競技〈7～10日〉  |
| 平成4年  | 1月  | センター                | 福岡市博多区東平尾公園内県立総合プールに隣接する現在地に決定  |
|       | 2月  | センター                | 「県立スポーツセンター（仮称）基本構想書」が策定委員会委員長より教育長に提出  |
|       | 6月  | センター                | 基本設計についての検討を始めるとともに3専門委員会（医科学・情報サービス・研修）を設置   |
| 平成5年  | 4月  | センター                | 県立スポーツセンター（仮称）設立準備室をスポーツ課内に設置   |
|       | 12月 | センター                | 起工式〈3日〉、建築工事着工  |
| 平成7年  | 4月  | センター<br>プール         | （財）福岡県スポーツ振興公社に管理委託<br>（財）福岡県総合プール公社から（財）福岡県スポーツ振興公社に移管                                   |
|       | 5月  | センター                | 建築工事が完成・竣工  |
|       | 6月  | センター                | 落成式〈18日〉、供用（医科学・健康体力相談を除く）開始〈20日〉   |
|       | 8月  | センター<br>プール         | 〈第18回ユニバーシアード大会1995福岡〈8月24日～9月2日〉〉  |
|       | 10月 | センター                | 全面供用開始〈1日〉  |
| 平成8年  | 6月  | センター                | 福岡県立スポーツ科学情報センター落成記念行事  |
| 平成10年 | 1月  | プール                 | 入場者100万人達成セレモニー実施   |
| 平成11年 | 4月  | 射撃                  | （財）福岡県立総合射撃場管理センターから（財）福岡県スポーツ振興公社に移管   |

| 年  | 月                                     | 事 項  |
|--|---------------------------------------|--|
| 平成12年  | 6月                                    | 福岡県スポーツ情報ネットワークシステム「ふくおかスポネット」開設   |
| 平成13年  | 7月                                    | センタープール 第9回世界水泳選手権大会2001〈16日～29日〉  |
| 平成14年  | 5月                                    | 福岡県立総合射撃場リニューアルオープン  |
| 平成16年  | 4月                                    | (財)久留米総合スポーツセンター公社(昭和49年3月設立)及び(財)福岡県スポーツ振興基金(平成元年3月設立)と統合                 |
| 平成17年  | 1月                                    | 子どもたちのスポーツの可能性を広げる「福岡県タレント発掘事業」を日本初の取組として開始                                |
|  | 7月                                    | センター クライミングウォール・ボルダリングウォール新設工事竣工   |
|  | 10月                                   | 福岡県立スポーツ科学情報センター創立10周年記念式典   |
| 平成18年  | 1月                                    | センター } 福岡県立体育・スポーツ施設条例の規定に基づく指定管理者の指定<br>プール }<br>射撃 }                     |
|  |                                       | 久留米 福岡県立久留米スポーツセンター条例の規定に基づく指定管理者の指定                                       |
|  | 3月                                    | センター } 福岡県立体育・スポーツ施設条例の規定に基づく利用料金の承認管理に関する<br>プール } 基本協定書締結<br>射撃 }        |
| 久留米 福岡県立久留米スポーツセンター条例の規定に基づく利用料金の承認管理に関する基本協定書締結 |                                       |  |
| 4月   | センター } 指定管理業務開始<br>プール }<br>射撃 }      |  |
|  | 久留米 指定管理業務開始 (テニスコート・補助競技場リニューアルオープン) |  |
| 平成20年  | 3月                                    | センター トレーニング室機器更新   |
|  | 4月                                    | センター 福岡県スポーツ情報ネットワークシステム「ふくおかスポネット」内福岡県スポーツリーダーバンクリニューアル及び子どもの体力向上ホームページ開設 |
| 平成21年  | 4月                                    | センター } 指定管理業務開始(2期目)<br>プール } ※射撃場のみ平成26年3月31日までの5年間<br>射撃 }               |
|  |                                       | 久留米 指定管理業務開始(2期目)  |
| 7月   | プール 電光掲示板更新                           |  |
| 平成23年  | 3月                                    | センター } 入場システム導入<br>プール }   |
|  | 12月                                   | センター 体力測定室スポーツ科学情報処理システム(体力測定機器及びデータ処理ソフトウェア等)更新                           |
| 平成24年  | 1月                                    | センター 福岡県立体育・スポーツ施設条例の規定に基づく指定管理者の指定  |
|  | 3月                                    | センター 福岡県スポーツ情報ネットワークシステム「ふくおかスポネット」ホームページリニューアル                            |
|  | 4月                                    | センター 指定管理業務開始(3期目) ※平成29年3月31日までの5年間                                       |
|  | 12月                                   | センター トレーニング室機器更新   |
| 平成25年  | 4月                                    | 福岡県から公益財団法人への移行認定を受け、「公益財団法人福岡県スポーツ振興センター」と名称変更する                          |
| 平成26年  | 3月                                    | センター 1階に授乳室を設置   |
|  | 4月                                    | 射撃 指定管理業務開始(3期目) ※平成31年3月31日までの5年間   |



| 年     | 月                                | 事 項  |
|-------|----------------------------------|--|
| 平成27年 | 10月                              | 福岡県立スポーツ科学情報センター創立20周年記念式典                                 |
| 平成29年 | 2月                               | センター 照明LED化完了（メインアリーナを除く）                                  |
|       | 4月                               | センター 指定管理業務開始（4期目） ※平成30年3月31日までの1年間                       |
|       |                                  | プール アクシオン福岡マネジメントグループとして指定管理業務開始（1期目）<br>※令和4年3月31日までの5年間  |
| 12月   | センター メインアリーナ天井・床改修工事完了（照明LED化完了） |  |
| 平成30年 | 2月                               | センター 宿泊室木質化工事完了  |
|       | 4月                               | センター アクシオン福岡マネジメントグループとして指定管理業務開始（1期目）<br>※令和5年3月31日までの5年間 |
| 平成31年 | 4月                               | 射 撃 指定管理業務開始（4期目） ※令和6年3月31日までの5年間                         |
| 令和2年  | 2月                               | センター ボイラー工事完了  |

## II 組織図と事務分掌

令和2年4月1日現在

代表電話番号 [センター] 092-611-1717  
 ファクシミリ 092-611-1600

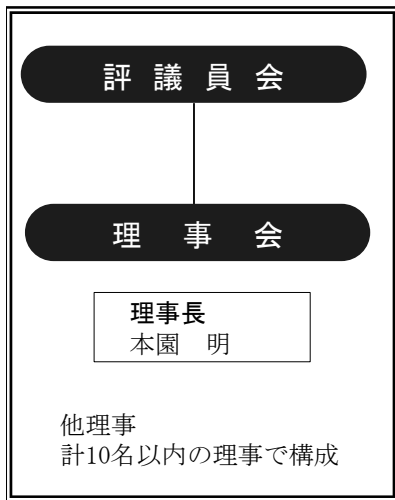

所長  
稲富 勉

副所長  
明永 好弘

### 総務課

課長  
内田 美智

### [総務係]

係長  
真崎 貴幸

坂本 (主任)  
野見山 西田

- ・財団の事務に関すること
- ・福岡県スポーツ振興基金の運用に関すること
- ・公印の管守に関すること
- ・予算及び決算に関すること
- ・職員の人事、給与、服務及び福利厚生に関すること
- ・会計事務に関すること
- ・文書事務の総括に関すること
- ・施設設備等の維持管理に関すること
- ・スポーツ科学情報センター及び総合プールの利用に関すること
- ・利用統計に関すること
- ・利用者の安全確保及び安全指導等に関すること
- ・防災計画及び訓練に関すること
- ・スポーツ振興くじ助成金の申請に関すること

### スポーツ推進課

課長  
中山 純治

### [健康科学係]

係長  
小松 佐歳

田中 河野

- ・スポーツ医事・健康体力相談に関すること
- ・体力測定に関すること
- ・トレーニング指導に関すること
- ・運動技術、トレーニング法等の調査研究に関すること
- ・栄養指導に関すること
- ・医・科学研究に関すること
- ・タレント発掘事業に関すること

### [企画情報係]

係長  
手島 和人

橋本

- ・生涯、競技スポーツ指導者の養成及び研修に関すること
- ・生涯、競技スポーツの普及促進事業に関すること
- ・スポーツ教室に関すること
- ・スポーツ情報の収集、提供及び相談に関すること
- ・刊行物等の制作に関すること
- ・展示コーナー等の企画運営に関すること
- ・視察等の受入に関すること
- ・総合型地域スポーツクラブの育成支援に関すること

### 総合射撃場

TEL 092-924-6996 FAX 092-924-6996

場長  
(副所長兼務)

今井 (次長)  
栗崎 本田

- ・総合射撃場の管理運営に関すること
- ・射撃競技の振興に関する事業の普及奨励に関すること
- ・射撃場の利用案内及び広報に関すること

### Ⅲ 事業

#### 公益財団法人福岡県スポーツ振興センター事業構成一覧

|                              |  |          |
|------------------------------|--|----------|
| 研修・研究事業                      | 指導者養成研修会の開催  | P8参照     |
| スポーツ普及促進事業                   | ・アクションフェアの開催<br>・市町村健康づくりサポート事業  | P8参照     |
| 情報提供事業                       | ・ふくおかスポネットの運用<br>・「fswab」による情報提供事業<br>・展示コーナーの運営・管理<br>・スポーツ相談<br>・刊行物・広報誌等の発行                       | P9参照     |
| 国体サポートプロジェクト                 | ・科学サポート<br>・分析・研究  | P10参照    |
| スポーツ医事・健康相談事業                | ・総合運動能力向上相談<br>・筋力向上相談<br>・全身持久力向上相談<br>・スポーツ心理相談<br>・健康体力づくり相談<br>・体力づくり相談<br>・スポーツ医事相談             | P10～11参照 |
| 福岡県総合型地域スポーツクラブ活性化支援事業       | 総合型地域スポーツクラブの活性化支援   | P12参照    |
| 福岡県タレント発掘事業                  | ・セレクトプログラム<br>・能力開発・育成プログラム<br>・パスウェイプログラム   | P13参照    |
| 体育・スポーツ助成事業<br>(福岡県スポーツ振興基金) | ・競技団体等競技力強化対策事業等に対する助成<br>・各種スポーツ大会の開催に対する助成<br>・地域スポーツ活動に対する助成<br>・調査研究に対する助成<br>・ジュニア選手発掘・育成に対する助成 | P14参照    |
| 施設提供事業                       | 施設利用（占有・個人）について<br>・福岡県立スポーツ科学情報センター<br>・福岡県立総合プール<br>・福岡県立総合射撃場                                     | P14～16参照 |
| スポーツ教室                       | アクションスクールの企画・運営  | P17参照    |
| トレーニング指導                     | トレーニング指導及び利用について   | P18参照    |
| 射撃競技の普及奨励に関する事業              | ・射撃教習<br>・技能講習<br>・環境対策業務  | P19参照    |

# 1 公益財団法人福岡県スポーツ振興センター事業

## (1) 研修・研究事業

### ① 基本方針

体育・スポーツの推進を図るため、県民一人ひとりのライフステージに対応したスポーツの機会を提供することを基本方針とします。

そのために、県民が日常生活の中でスポーツに親しみ、健やかで生きがいのある生活を目指す事業を実施するとともに、指導者養成事業を積極的に展開します。

スポーツを科学し、情報センターとしての役割を認識し、本県における中核的スポーツ施設として市町村では実施できないような事業（先導的・広域的）並びに市町村の参考になるような事業（モデル的）を推進します。

### ② 事業概要

ア 各種スポーツ関係指導者又は指導者を旨とする研修会

イ スポーツ参加の機会提供とスポーツ技術の向上を目的とした実技講習会

ウ 健康・体力づくりや競技力向上を旨とする各種体力測定やトレーニング方法等の研修会

エ 測定データの分析、センター利用者の意識調査等の各種調査研究

## (2) スポーツ普及促進事業

スポーツの普及を目的として以下の事業を実施しています。

| 事業名            | 内容   | 主な対象者        |
|----------------|--|--------------|
| アクションフェア       | トレーニング室の無料開放、健康体力測定、各種スポーツ・レクリエーション無料体験（令和2年10月11日（日）予定）                       | 一般県民         |
| 市町村健康づくりサポート事業 | 【出張サポート事業】<br>○スタッフサービス<br>○ツールサービス<br>【相談サポート事業】<br>○市町村等からの相談に対するアドバイス及び講師紹介 | 市町村及びスポーツ団体等 |

### (3) 情報提供事業

スポーツの普及と競技力の向上を目指して以下の事業を実施しています。

#### ① スポーツ情報提供

- ア ホームページ「ふくおかスポネット」によるスポーツ施設・団体・人材の情報や催し等の情報提供
- イ 「LINE」による最新情報配信
- ウ メール配信「fsweb」によるスポーツ情報等の提供
- エ 展示コーナーの運営
- オ スポーツ相談
- カ 刊物・広報誌の発行及びホームページ「ふくおかスポネット」への掲示による体育・スポーツの普及促進

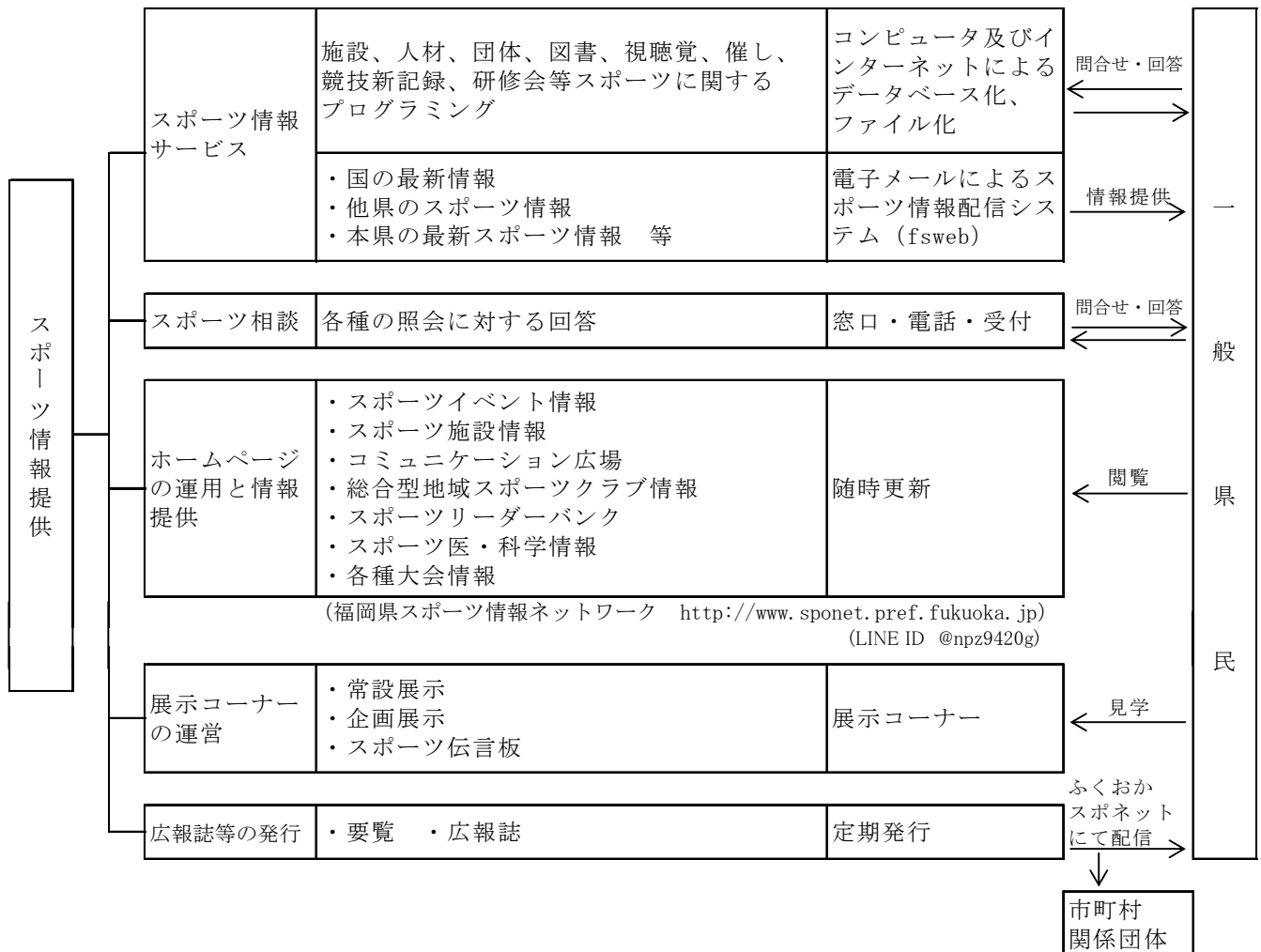

#### (4) 国体サポートプロジェクト

福岡県スポーツ推進計画で示す一貫指導理念と国民体育大会常時8位以内の入賞を目標として、スポーツ科学や情報ネットワークを活用した各種サポートを行います。

| 事業名          | 内容  | 主な対象者          |
|--------------|---|----------------|
| 国体サポートプロジェクト | 対戦相手を科学的に分析すること等により、福岡県代表選手・チーム・指導者（監督・コーチ）に対し、戦術・戦略や対策のプランニングに活用できると考えられる情報を提供し、競技団体が目指す成績獲得に寄与するとともに、得られた情報を多角的に分析・研究すること等により、今後の本県競技力向上に活用します。 | 福岡県国体代表選手・チーム等 |

#### (5) スポーツ医事・健康体力相談事業

##### ① 基本方針

競技力向上を目指す競技者や健康体力づくりを行う県民の体力を測定し、個人の目的に応じた運動及びトレーニングの指導助言を行うとともに、測定データを蓄積し、望ましいスポーツ活動の在り方について調査研究を行うことにより、本県体育・スポーツの一層の普及振興に寄与します。

##### ② 事業内容

| 相談事業名      | 内容  | 主な対象者 |
|------------|---|-------|
| 総合運動能力向上相談 | 一般的な体力測定や筋力、全身持久力、神経系等の専門的測定を行い、体力の総合的な分析、評価を行います。さらに、求めに応じて、競技フォームの解析及びフォースプレート等の測定による身体運動の分析、評価に基づき、技術習得のための指導を行います。<br>形態計測、基礎的体力、無酸素パワー<br>単関節筋力測定、全身持久力テスト（推定最大酸素摂取量）等 | 競技者   |
| 分野別相談      | 筋力向上相談（身体運動系相談）<br>下肢、上肢、体幹の筋力及び筋持久力等の測定、評価に基づき、種目特性に応じた筋力トレーニング指導・動作分析等を行います。<br>形態計測、基礎的体力、単関節筋力測定（上肢、下肢、体幹）、筋持久力測定等  | 競技者   |
|            | 全身持久力向上相談<br>呼吸代謝測定、乳酸測定等による全身持久力の分析、評価に基づき、トレーニング指導を行います。<br>形能計測、乳酸測定、最大酸素摂取量測定（直接法）  |       |
|            | スポーツ心理相談<br>カウンセリング及びメンタルトレーニング指導を行い、ピークパフォーマンスをサポートします。  |       |

|           |          |  |              |
|-----------|----------|--|--------------|
| 健康体力づくり相談 | 健康づくりコース | 全身持久力・骨強度等の測定を行い、測定結果に基づいて特に健康づくりの観点から日常の運動及びトレーニングの指導を行います。   | 健康体力づくりを目指す者 |
|           |          | 形態計測、体脂肪、骨強度測定、全身持久力テスト（推定最大酸素摂取量）等                            |              |
|           | 体力づくりコース | 全身持久力・一般的な体力測定等を行い、測定結果に基づいて特に体力づくりの観点から日常の運動及びトレーニングの指導を行います。 |              |
|           |          | 形態計測、体脂肪、全身持久力テスト、基礎体力測定（筋力、瞬発力等）、ASTRIM FIT（ヘモグロビン推定値測定）等     |              |
| スポーツ医事相談  |          | スポーツ障害等の相談に応じ、原因、今後の対処法等について、医学的立場から指導を行います。                   | 競技者          |
|           |          | 医事相談に基づくスポーツ障害等についての医師によるカウンセリング等                              |              |

### ③ 測定機器

健康体力測定室に整備する測定機器は約40種であり、その主要機器は以下に示すとおりです。

| 測定機器名             | 概要  |
|-------------------|---|
| 自転車パワー測定器         | 短時間の全力ペダリングによる無酸素パワー測定                                    |
| 集団用運動負荷試験システム     | 自転車エルゴメーターを最大16分間行い、負荷中の心電図を測定することで、最大酸素摂取量を推定（間接法）       |
| 個人用運動負荷試験システム     | トレッドミル走の最大負荷テストにより呼気ガスを分析し、最大酸素摂取量を測定（直接法）                |
| 等速性筋力測定器（バイオデックス） | 身体各部位の等速性運動による筋力及び筋持久力を測定                                 |
| フォースプレート          | 足圧測定板上でのパフォーマンスによる重心動揺や足圧変動を測定                            |
| リバウンドドロップジャンプ     | 高さ30cmの台から落下し、着地後、即座にジャンプを行い、この時の接地時間と滞空時間から特に下肢のバネ的能力を評価 |
| ラップセンサー           | 光電センサーを設置し、設置区間の疾走速度等を評価                                  |

## (6) 福岡県総合型地域スポーツクラブ活性化支援事業

### ① 目的

各クラブ及び各地区連絡協議会及び県連絡協議会の広報に努めると共に、各クラブに関する情報を「ふくおかスポネット」を用いて発信します。

各クラブ及び各地区連絡協議会及び県連絡協議会の更なる活性化に努め、地域に根付いたクラブ運営の基盤整備を支援します。

各地区連絡協議会及び県連絡協議会のマネジメントを支援するため、事務局の在り方、クラブ間のネットワークづくりに向けた事業の調査分析を行います。

各地区連絡協議会及び県連絡協議会を支援し、各地区の事業や総会、クラブ研修会等の自主運営を通し、各クラブ間の交流を深め、日常的な活動のネットワーク強化に取り組みます。

### ② 概要

活性化支援事業として、自立化事業・発展化事業を下記の概要で行います。

#### ア 自立化事業：クラブの安定した経営、主体的な運営を促す事業

##### (7) クラブ調査（訪問）

各教育事務所のスポーツ担当者と連携し、県内各クラブの基本情報や活動状況、マネジャーの配置、活動資金の運用、行政との連携など各クラブの課題を明らかにする。

##### (イ) クラブ分析・企画

各クラブの諸問題の解決を支援するための、育成部会、県連絡協議会と連携し、各地区連絡協議会及びクラブに有益な事業や人材の育成などに関する情報を提供する。

##### (ウ) 具現化

各地区連絡協議会や教育事務所と連携を図りながら、クラブの活動の発展・充実につなげる支援を実現し、課題解決につなげる。

#### イ 発展化事業：クラブのネットワーク強化事業

##### (7) 福岡県総合型地域スポーツクラブ連絡協議会の支援

県連絡協議会の更なる発展に向け、自主的な運営や各地区連絡協議会の組織強化並びに各クラブ間のネットワーク構築を具現化する。

- ・事務局体制を充実させるための支援
- ・県連絡協議会に求心力を持たせるためのクラブ研修会等、活性化事業の開催
- ・障がい者スポーツを促進させるために、行政や学校・民間団体と連携を図る。
- ・県連絡協議会に加盟していないクラブへの加盟促進



## (7) 福岡県タレント発掘事業

### ① 目的

県内の体力・運動能力に優れた人材を見出し、それら人材への適切な指導を組織的・計画的に行うことにより、子どもたちがスポーツにふれあう機会や自分にあった競技を見つけ、より高いレベルで活躍できる機会をつくり、世界で活躍できる可能性を広げることができるよう、そのスポーツ活動を支援することを目的とします。

# 子どもたちの能力を 見つけ 育て 活かす 事業です

### ② 概要

#### 実施主体

福岡県タレント発掘事業は、福岡県内をはじめ、多くのスポーツに関連する組織の協力の下、運営されています。

- 主 催 公益財団法人福岡県スポーツ協会  
公益財団法人福岡県スポーツ振興センター
- 共 催 福岡県教育委員会
- 後 援 独立行政法人日本スポーツ振興センター
- 協 力 公益財団法人日本オリンピック委員会
- 主 管 福岡県タレント発掘実行委員会

#### 事業内容

| 構成プログラム               | 事業内容  |   |
|-----------------------|---|---|
| ～見つける～<br>セレクトプログラム   | 子どもたちの「能力を見極める」こと、子どもたちが「飛躍的に成長できる時期を逃さない」といった観点から、選考の対象学年を小学4年生から中学1年生としています。                  | ・1次選考会<br>・2次選考会<br>・3次選考会<br>・受講生測定会                       |
| ～育てる～<br>能力開発・育成プログラム | 選出した子どもたちの潜在する能力を開発・育成し、将来より高いレベルで活躍するための能力の獲得・向上を目的としています。<br>小学5年生から中学3年生を対象とし、最長5年間の育成を行います。 | ・身体能力開発・育成プログラム<br>・知的能力開発・育成プログラム<br>・保護者プログラム<br>・特別プログラム |
| ～活かす～<br>パスウェイプログラム   | 育成された個人の能力を評価し、その能力を活かせる競技・個人の目標が達成できる競技へと繋がります。  | ・オーディション<br>・トライアウト<br>・三者面談、個人面談<br>・修了生サポートプログラム          |

## (8) 福岡県スポーツ振興基金

### ① 競技団体等競技力強化対策事業等に対する助成

本県競技スポーツの向上に役立てるため、競技団体等が行う競技力強化対策事業等を助成します。

### ② 各種スポーツ大会等の開催に対する助成

広く県民の間にスポーツを振興し、その普及発展と本県競技力の向上を図るため、本県において開催される各種スポーツ大会をはじめ、ジュニア・クラブチーム全国大会、中学生体育部活動の遠征を助成します。

### ③ 地域スポーツ活動に対する助成

青少年の健全育成と生涯スポーツの普及振興を図るため、地域の青少年から高齢者までを対象とした各種スポーツ活動やそれらを主体的に実施する福岡県総合型地域スポーツクラブの活動を助成します。

### ④ 調査研究に対する助成

生涯スポーツ、競技スポーツ活動の推進と競技力の向上を図るため、教職員、社会体育関係者及びスポーツ医・科学研究者などの研究団体が行う創造的な研究・研修活動を助成します。

### ⑤ ジュニア選手発掘・育成に対する助成

県内のスポーツに関する優れた素質を持ちながらも埋もれている子どもたちを組織的・計画的に発掘し、一貫指導体制に則った育成プログラムの実施を助成します。

## (9) 施設提供事業

### ① 福岡県立スポーツ科学情報センター

#### ア 占用利用について

| 区分                 | 受付の時期  | 備考  |
|--------------------|--------|---|
| アリーナ<br>クライミングウォール | 特別予約   | ・前年度の10月から受付開始<br>申込調整、前年度12月確定                                     |
|                    | 準特別予約  | ・前年度の1月から受付開始<br>※ただし、特別予約確定後<br>申込調整、前年度1月<br>確定、前年度1月末<br>確定後は先着順 |
| ボルダリングウォール         | 一般予約   | ・利用月の6ヶ月前の初日から受付開始<br>※ただし、準特別予約確定後<br>先着順、窓口来館優先                   |
| 研修室・会議室            | 定期利用予約 | ・利用月の1ヶ月前の初日から受付開始<br>先着順、窓口来館優先<br>定期利用とは、練習等で定期的に利用することを表す        |

(ア) 予約受付時間は、9時から21時までとします。

(イ) 利用する場合は、利用する日の15日前までに、施設利用申請書等の提出が必要です。

(ウ) 特別予約の対象は、センターが必要と認める団体（県・県教育委員会及び競技団体等）が主催・後援する競技会及び行事とします。

(エ) 準特別予約の対象は、センターが必要と認める大会（九州大会規模以上または、それに準ずる大会であり、参加選手が200名以上であること）を開催する場合とします。

(オ) 休所日は毎週月曜日（ただし祝日の日は営業）と12月28日～翌年1月4日までです。

(カ) クライミングウォール・ボルダリングウォール施設の占有利用を希望する団体は、事前に電話で空き状況確認の上、利用可能な場合は、各都道府県の山岳連盟が発行する利用許可証または山岳連盟利用者一覧表を、FAX・郵送にて当センターへ事前に送付します。FAXの場合は、当日の朝までに原本を提出します。警察署、消防署、自衛隊など、公的機関所属の団体が救難救助・遭難救助を目的とする場合は、事前にクライミングウォール・ボルダリングウォール利用許可証交付申請書を提出の後、利用許可が出た場合に利用できるものとします。

## イ 個人利用について

### (7) サブアリーナ・多目的アリーナ

利用対象 少人数の利用者を対象に施設利用を受け付けます。

利用日 毎週 火・木曜日（ただし、占用利用できないことがあります。）

利用時間 9時～21時（ただし、団体占有時は利用できないことがあります。）

実施種目 卓球、バドミントン、武道、ダンス等

### (イ) クライミングウォール・ボルダリングウォール

利用対象 ・ボルダリングウォールを利用する者は、福岡県山岳連盟が実施する「ボルダリング施設利用者認定検定会」を受講した者で、同連盟が交付する「ボルダリング施設利用者認定証」を有する者としてします。

・クライミングウォールを利用する者は、福岡県山岳連盟が実施する「クライミング施設利用者認定検定会」を受講し、修了試験に合格した者で、同連盟が交付する「クライミング施設利用者認定証」を有する者としてします。なお、「クライミング施設利用者認定証」を有する者は、ボルダリングウォールの利用もできます。

・指導者としてクライミングウォール及びボルダリングウォールを利用できる者は、福岡県山岳連盟が実施する「指導者認定検定会」を受講し、修了試験に合格した者で、同連盟が交付する「指導者認定書」を有する者としてします。

利用日 火曜日から日曜日まで（ただし、占用利用できないことがあります。）

利用時間 9時～21時

### (ウ) 休所日は毎週月曜日（ただし、祝日の日は営業）及び年末年始（12月28日～翌年1月4日）

## ② 福岡県立総合プール

### ア 占用利用の場合

| 区分                                       |       | 受付の時期                              | 備考                        |
|--|-------|------------------------------------|---------------------------|
| 50 m プール<br>25 m プール<br>飛込プール<br>スケートリンク | 特別予約  | ・前年度の11月から受付開始                     | 申込調整、前年度12月末確定後は先着順       |
|  | 準特別予約 | ・前年度の1月から受付開始<br>*但し、特別予約確定後       | 申込調整、前年度1月末確定後は先着順        |
|  | 一般予約  | ・使用月の6ヶ月前の初日から受付開始<br>*但し、準特別予約確定後 | 先着順、窓口優先<br>※ただし、特別予約確定以後 |
| 会議室                                      | 特別予約  | ・前年度の11月から受付開始                     | 申込調整、前年度12月末確定後は先着順       |
|  | 準特別予約 | ・前年度の1月から受付開始<br>*但し、特別予約確定後       | 申込調整、前年度1月末確定後は先着順        |
|  | 一般予約  | ・使用月の6ヶ月前の初日から受付開始<br>*但し、準特別予約確定後 | 先着順、窓口優先<br>※ただし、特別予約確定以後 |

(7) 予約受付時間は、9時から21時までとします。

(イ) 利用する場合は利用する日の15日前までに、施設利用申請書等の提出が必要です。

(ウ) 特別予約の対象は、センターが必要と認める団体（県・県教育委員会及び競技団体等）が主催・後援する競技会及び行事とします。

(イ) 準特別予約の対象は、センターが必要と認める大会（九州大会規模以上または、それに準ずる大会であり、参加選手が200名以上である事）を開催する場合とします。

### イ 学校利用の場合

予約手続 学校利用申請書を提出し、担当者と事前の打合せを行います。

減 免 占用利用の半額・個人利用料金の半額（スケートの場合、貸靴料は減免しません）

### ウ 団体利用の場合

手 続 団体利用申請書を提出し、担当者と事前の打合せを行います。

適用人数及び減免

|         |       |        |        |
|---------|-------|--------|--------|
| 適 用 人 数 | 30人以上 | 100人以上 | 200人以上 |
| 減 免 率   | 2割    | 4割     | 5割     |

### エ 個人利用の場合

| 施 設 名         | 期 間            | 時 間                                    |
|---------------|----------------|--|
| 夏 季 プ ー ル     | 7月1日～9月30日     | 9：00～20：45                             |
| 温 水 プ ー ル     | 10月15日～翌年6月30日 | 13：00～20：45（火～金）<br>9：00～20：45（土、日、祝日） |
| ス ケ ー ト リ ン ク | 11月1日～翌年4月10日  | 13：00～20：30（火～金）<br>9：00～20：30（土、日、祝日） |

競技会等のため、利用できない日又は時間があります。

※休館は毎週月曜日（祝日のときは営業）、年末年始は12月30日～翌年の1月1日までです。

### ③ 福岡県立総合射撃場

利用時間 9時～17時

休 業 日 毎週 月・火曜日

（ただし、ライフル 月・火・木曜日）

12月29日～翌年1月3日



〈射撃場の施設利用〉

## (10) スポーツ教室

専門的な指導者によるスポーツ教室を通して、スポーツの楽しさや喜びを体験するとともに、幼児・小学生から大人まで、幅広い内容と時間を提供し、個々のニーズにあったスポーツライフの実現と体力つくりのため、以下の教室を実施しています。

### ア センタープログラム

| プログラム名        |                    | 実施回数        | 定員           | 対象           | 受講料                   |
|---------------|--------------------|-------------|--------------|--------------|-----------------------|
| 一般スタジオプログラム   |                    | 年4回<br>各10回 | 21教室<br>各22名 | 満16歳以上       | 10,000円<br>(保険料込み)    |
| 親子プログラム       |                    | 年4回<br>各10回 | 1教室<br>20組   | 親子<br>(1～4歳) | 6,400円<br>(保険料込み)     |
| シニア向けプログラム    |                    | 年4回<br>各10回 | 3教室<br>各22名  | 満45歳以上       | 5,100円<br>(保険料込み)     |
| ジュニア<br>プログラム | ダンス<br>(ヒップホップ・チア) | 年4回<br>各10回 | 4教室<br>各28名  | 年中～小学生       | 6,400円<br>(保険料込み)     |
|               | 体操                 | 年4回<br>各10回 | 2教室<br>各24名  | 年中～小学生       | 6,400円<br>(保険料込み)     |
|               | 中高生<br>ヒップホップダンス   | 月3～4回       | 1教室<br>各28名  | 中学・高校生       | 月額2,600円<br>年間保険料800円 |
|               | ボルダリング             | 月4回         | 7教室<br>各10名  | 年中～小学生       | 月額2,600円<br>年間保険料800円 |

### イ プールプログラム

| プログラム名          |                  | 実施回数  | 定員          | 対象     | 受講料      |
|-----------------|------------------|-------|-------------|--------|----------|
| 一般水泳<br>プログラム   | 一般スイム            | 月3～4回 | 3教室<br>各20名 | 中学生以上  | 月額3,100円 |
|                 | 夏季限定・一般スイム       |       | 1教室<br>各20名 |        |          |
|                 | スキルアップマスターズ      |       | 2教室<br>各30名 |        |          |
|                 | ヒザ・腰スッキリ教室       |       | 20名         |        |          |
|                 | トータルコンディションドック   |       | 15名         |        |          |
|                 | アクアビクス・ナイトアクアビクス |       | 各20名        |        |          |
| ジュニア水泳<br>プログラム | 幼児・児童クラス         | 月3～4回 | 4教室<br>各40名 | 年少～小学生 | 月額3,100円 |
|                 | 児童クラス            |       | 4教室<br>各50名 | 小学生    |          |
| 選手・育成コース        | 選手コース            | 週6回   | 30名         | 年少以上   | 月額9,400円 |
|                 | 育成コース            | 週4回   |             |        | 月額7,700円 |
| アーティスティックスイミング  |                  | 月3～4回 | 20名         | 年中～小学生 | 月額2,300円 |
| 水球教室            |                  | 月3～4回 | 50名         | 小学～高校生 | 月額3,100円 |
| 飛込教室            |                  | 月3～4回 | 20名         | 小学生    | 月額2,300円 |

### ウ スケートプログラム

| プログラム名    |       | 実施回数         | 定員          | 対象     | 受講料                       |
|-----------|-------|--------------|-------------|--------|---------------------------|
| 初級スケート    | 幼児クラス | 前期・後期<br>各6回 | 6教室<br>各30名 | 年少～年長  | 9,200円<br>(保険料・<br>貸靴料込み) |
|           | 児童クラス |              | 6教室<br>各35名 | 小学生    |                           |
| 中級スケート    | 幼児クラス | 後期6回         | 30名         | 年少～年長  |                           |
|           | 児童クラス |              | 35名         | 小学生    |                           |
| フィギュアスケート |       | 前期・後期<br>各6回 | 20名         | 小学生    |                           |
| アイスホッケー   |       | 前期・後期<br>各6回 | 30名         | 年中～小学生 |                           |

## (11) トレーニング指導

専門的トレーニング機器を備え、トレーニング室利用者が、自分の体力や目的に応じたトレーニングを安全かつ継続的に行えるよう、適切な機器の使用法やトレーニングの指導を行っています。

- ① **利用対象** 原則として高校生以上とします。  
ただし、中学生の利用は、下記の条件を満たす場合に限り認めます。
  - ・指導者が引率して利用する生徒
  - ・高校生以上の同伴で利用する生徒\*小学生が卒業した場合は、4月1日から利用できます。中学生が卒業した場合は、4月1日から高校生料金で利用できます。それまでは、引率者（同伴者）が必要です。高校生が卒業した場合は、4月1日以降は一般料金となります。
- ② **利用時間** 9時～21時
- ③ **利用施設（利用できる施設）**  
トレーニング室（エアロビクス室、幼児コーナーを含む）  
リラクゼーションルーム、浴室、サウナ  
\*幼児コーナーは3歳から小学校3年生までご利用できます。
- ④ **休室日** 毎週月曜日（ただし祝日のときは開室）及び年末年始（12月28日～翌年1月4日）

### ⑤ トレーニング室利用について

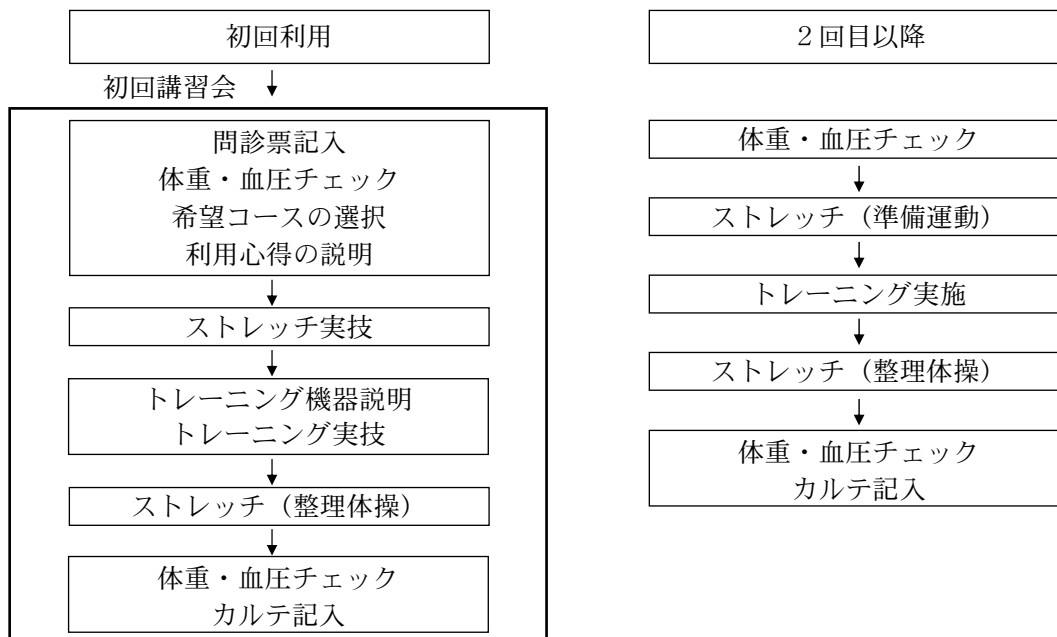

### ⑥ 整備機器

- ・有酸素系マシン（トレッドミル・ステップ・エルゴメーター）
- ・筋力トレーニング系マシン系（胸筋・上肢・背筋・腹筋・下肢）
- ・フリーウエイト系各種

(12) 射撃競技の普及・奨励に関する事業

① 射撃教習

猟銃の所持の許可を受けようとする者に対し、猟銃の操作及び射撃に関する技能の教習を行います。

② 技能講習

猟銃等の所持の許可の更新を受けようとする者に対し、猟銃の操作及び射撃の技能に関する講習を行います。

③ 環境対策事業

福岡県立総合射撃場において、使用された鉛弾に由来する鉛が原因で環境保全上の問題が生じることがないように以下の業務を行います。

ア 定期清掃

イ 調整池等の浚渫

ウ 水質検査

エ 保護マット補修

オ ゼオライトの維持管理

カ 産廃処理

キ 周辺住民との連絡調整

## 2 令和2年度 事業計画

### (1) (公財) 福岡県スポーツ振興センター

| 月  | 日                          | 事業名   | アクションスクール                                      |                               |
|----|----------------------------|---|--|-------------------------------|
| 4  | 11日                        | タレント発掘事業開講式   | 1期<br>↑<br>スタジオプログラム<br>(一般・親子・ジュニアプログラム)<br>↓ | 水泳プログラム(ジュニア・水球・一般プログラム)<br>↑ |
| 5  | 上旬<br>～<br>下旬<br>1日<br>17日 | タレント発掘パスウェイ委員会<br>タレント発掘セレクト委員会<br>タレント発掘育成委員会<br>市町村スポーツ関係者研修会<br>福岡県スポーツ指導者研修会<br>福岡県スポーツリーダーバン登録者研修会 |  |                               |
| 6  | 上旬<br>～<br>中旬<br>6日<br>14日 | タレント発掘実行委員会<br><br>総合型地域スポーツクラブ連絡協議会総会(宮若市)<br>体力づくり運動指導者研修会  |  |                               |
| 7  | 1日<br>10日                  | 福岡スポーツ情報「カリエンテ」アクションだより第73号発行<br>インターハイ応援コーナー設置   | 2期<br>↑<br>スタジオプログラム<br>(一般・親子・ジュニアプログラム)<br>↓ | スケートプログラム<br>↑                |
| 8  | 10～12日                     | タレント発掘事業宿泊合宿  |  |                               |
| 9  | 1日                         | 国体応援コーナー設置  |  |                               |
| 10 | 11日<br>21日                 | アクションフェア 2020<br>トレーニング指導者研修会   | 3期<br>↑<br>スタジオプログラム<br>(一般・親子・ジュニアプログラム)<br>↓ | ↑                             |
| 11 | 1日<br>14～15日<br>19日<br>30日 | 福岡スポーツ情報「カリエンテ」アクションだより第74号発行<br>タレント発掘事業2次選考会<br>選手強化指導者研修会<br>総合型地域スポーツクラブ連絡協議会クラブ間交流大会               |  |                               |
| 12 | 12日<br>13日                 | タレント発掘事業3次選考会   |  |                               |
| 1  | 16日<br>22日                 | 冬季国体応援コーナー設置(スケート、アイスホッケー競技)<br>選手強化研修会<br>スポーツ医・科学専門講座   | 4期<br>↑<br>スタジオプログラム<br>(一般・親子・ジュニアプログラム)<br>↓ | ↓                             |
| 2  | 1日<br>27日                  | 冬季国体応援コーナー設置(スキー競技)<br>タレント発掘事業修了式  |  |                               |
| 3  | 1日                         | 福岡スポーツ情報「カリエンテ」アクションだより第75号発行   |  |                               |



### 3 令和元年度 事業実績

#### (1) 研修・研究事業

| 事業名                    | 内容                             | 主な対象者                |
|------------------------|--------------------------------|----------------------|
| 市町村スポーツ関係者研修会          | スポーツの動向や諸問題に関する講義及び協議          | 市町村スポーツ担当者等          |
| トレーニング指導者研修会           | トレーニング理論の講義及び実習                | 市町村スポーツ関係者及び指導者等     |
| 体力づくり運動指導者研修会          | 体力づくりに関する講義及び実習                | 市町村スポーツ関係者及び指導者等     |
| スポーツ医・科学専門講座           | 科学的な測定方法等に関する講義及び実習            | 福岡県選手強化推進事業強化指定指導者等  |
| 福岡県スポーツリーダーバンク登録指導者研修会 | 生涯スポーツの動向や指導に関する講義及び実習         | 福岡県スポーツリーダーバンク登録指導者等 |
| 選手強化指導者研修会<br>選手強化研修会  | 競技のためのトレーニングや指導に関する講義、協議、実習    | 福岡県選手強化推進事業強化指定指導者等  |
| 調査研究                   | 「強化指定者のサポート」等、その時節に応じたテーマの研究調査 | 一般県民                 |

#### (2) スポーツ普及促進事業

##### ① アクシオンフェア2019

|      |  |
|------|--|
| 実施期日 | 令和元年10月14日（月・祝）体育の日  |
| 参加者数 | 6,165名（延べ人数）   |
| 実施内容 | <ul style="list-style-type: none"> <li>・オリンピックによるバレーボール教室、水泳教室</li> <li>・スクール無料体験（入門太極拳、スタイルupピラティス、ファミリーヨガ、だれでもリズムダンス、だれでもチアダンス、健康体操シニアヨガ、ファイティングエクササイズ、ボディメイクストレッチ、やさしいヨガ、親子deヨガ、ポジティブエイジングヨガ、リラックスヨガ、ストレッチポール体操）</li> <li>・スクール発表会（チアダンス、ヒップホップダンス、中高生ヒップホップダンス、ボルダリング）</li> <li>・タレント発掘事業体力測定会</li> <li>・ボルダリング体験活動</li> <li>・ドッジボール体験活動</li> <li>・スケートボード体験活動</li> <li>・ニュースポーツ体験活動<br/>インディアカ、一輪車体験、ユニカール、ソフトダーツ、等8イベントの実施</li> <li>・アダプテッドスポーツ体験活動<br/>車いす体験、車いすバスケットボール、ボッチャ、フライングディスク</li> <li>・健康・体力測定<br/>健康体力測定体験（健康体力チェック）、骨強度測定、歩行姿勢・足形計測、トレーニング室無料開放</li> <li>・プール無料開放</li> </ul> |

## ② 市町村健康づくりサポート事業

### 出張サポート事業

|          | 利用団体           | 利用内容                                | 派遣者       |
|----------|----------------|-------------------------------------|-----------|
| スタッフサービス | 博多の森サロン        | 博多の森サロン 高齢者なかよしサロン活動<br>(ニュースポーツ指導) | アクションスタッフ |
|          | 筑紫野市教育委員会      | 筑紫野市生涯学習フェスティバル<br>レクスポフェスタ2019     | アクションスタッフ |
|          | 宮若市教育委員会       | 宮若市スポーツフェスタ2019「体力診断テスト」<br>(体力測定)  | アクションスタッフ |
|          | 一般社団法人つくし青年会議所 | つくしラグビーフェスタ2019 (体力測定)              | アクションスタッフ |
|          | 水巻町教育委員会       | 第7回水巻キッズスポーツフェスタ (体力測定)             | アクションスタッフ |
|          | 福津市教育部郷育推進課    | 体力チャレンジランキングInふくつ (体力測定)            | アクションスタッフ |

|         | 利用団体            | 貸出ツール   |
|---------|-----------------|---|
| ツールサービス | 宮竹少年野球クラブ       | ストラックアウト (1台)   |
|         | 筑紫野市文化・スポーツ振興課  | タスポニー (2セット)  |
|         | 九州観光専門学校        | アジャタ (2セット)   |
|         | 筑紫野市文化・スポーツ振興課  | タスポニー (2セット)・握力計 (4台)・長座体前屈計 (2台)                             |
|         | 美松町町内会          | ストラックアウト (1台)   |
|         | なかよしサロン         | 輪投げ (3セット)・カローリング (1セット)                                      |
|         | 城南区金山地区青少年育成連合会 | アジャタ (2セット)   |
|         | UNICO古賀校        | ストラックアウト (1台)・ドッチビー (10枚)                                     |
|         | 宮竹小学校フェスタ委員会    | ストラックアウト (1台)・輪投げ (3セット)                                      |
|         | リトルワールド         | アジャタ (2セット)   |
|         | UNICO古賀校        | スカットボール (1セット)  |
|         | 宮竹少年野球クラブ       | ストラックアウト (1台)   |
|         | UNICO古賀校        | ストラックアウト (1台)・フライングディスク20枚、ゴール9台<br>ドッジビー (10枚)・カローリング (1セット) |

(3) 情報提供事業

|          |   |
|----------|---|
| スポーツ情報提供 | スポーツ指導者や競技団体等が最新のスポーツに関する情報を入手できるよう「福岡スポーツウェブ（福岡県スポーツ情報配信システム）」を活用して、国の関係機関及び県の関係機関等が保有する国内外のスポーツに関する情報を、県内各所の機関・団体等20件にメールで配信。   |
| 広報活動     | <p>ホームページ「ふくおかスポネット」の運用と情報提供<br/>         令和元年度 アクセス件数 385,088件<br/>         ・福岡県体力・運動能力調査結果(悉皆調査)に関する情報</p> <p>広報誌等の発行<br/>         ・要覧、アクションレポート2019<br/>         ・広報誌「カリエンテ」(年3回発行)</p> <p>展示コーナーの運営<br/>         ・インターハイ応援コーナーの設置(開催期間)<br/>         ・国体応援コーナーの設置(開催期間)<br/>         ・福岡県タレント発掘事業に関する情報<br/>         ・福岡県総合型地域スポーツクラブに関する情報<br/>         ・福岡県のプロスポーツ応援コーナーの設置</p> |

(4) 国体サポートプロジェクト

|                               |  |
|-------------------------------|--|
| 第74回国民体育大会「いきいき茨城ゆめ国体2019」    |  |
| 令和元年9月7日(土)～令和元年9月16日(月) 会期前  |  |
| 令和元年9月28日(土)～令和元年10月8日(火) 本会期 |  |
| 科学サポート                        | 福岡県代表選手・チーム・指導者(監督・コーチ)に対し、戦術・戦略や対策のプランニングに活用できると考えられる情報を提供。 |
| 情報提供サポート                      | 現地の選手団に対し、福岡県選手団の戦績や応援メッセージ等を掲載したニュースレターを発行。                 |

(5) スポーツ医事・健康体力相談事業

令和元年度 71件(詳細は、下表参照)

令和元年度 相談事業実績一覧

| 月 | 日  | 実施団体                | 月  | 日  | 実施団体                      | 月  | 日  | 実施団体            |
|---|----|---------------------|----|----|---------------------------|----|----|-----------------|
| 4 | 11 | 心理相談(一般)            | 8  | 2  | 外部測定会遠賀町(タレント発掘)          | 11 | 3  | スポーツ医事相談        |
|   | 12 | 福岡県スキー連盟(全身持久力)     |    | 4  | 外部測定会久留米市(タレント発掘)         |    | 16 | 県内大学陸上競技部       |
| 5 | 19 | 健康一般(一般)            | 8  | 7  | 外部測定会宗像市(タレント発掘)          | 11 | 17 | 福岡県ライフル射撃協会(強化) |
|   | 19 | スポーツ医事相談            |    | 8  | 外部測定会福岡市(タレント発掘)          |    | 24 | 健康一般(一般)        |
|   | 29 | 心理相談(一般)            |    | 9  | 外部測定会粕屋町(タレント発掘)          |    | 26 | スポーツ医事相談        |
| 6 | 2  | スキー連盟・一般ランナー(全身持久力) |    | 18 | 外部測定会筑後市(タレント発掘)          |    | 26 | 県内高校(体育コース)     |
|   | 8  | 県内大学スキー部(強化)        |    | 20 | 外部測定会田川市(タレント発掘)          |    | 30 | 県内高校アーチェリー部(強化) |
|   | 9  | 福岡県アイスホッケー連盟(強化)    |    | 21 | 外部測定会北九州市(タレント発掘)         | 12 | 3  | 県内高校(体育コース)     |
|   | 13 | 県内高校(体育コース)         | 8  | 23 | 県立スポーツ科学情報センター測定会(タレント発掘) |    | 11 | 県内高校(体育コース)     |
|   | 16 | 一般ランナー(全身持久力)       |    | 25 | 一般ランナー(全身持久力)             |    | 15 | 県外大学            |
|   | 16 | スポーツ医事相談            |    | 29 | 県立スポーツ科学情報センター測定会(タレント発掘) |    | 25 | 福岡県剣道連盟(強化)     |
|   | 19 | スポネット豊津(一般)         |    | 31 | 福岡県障がい者スポーツ協会             | 1  | 6  | アクションSスイミングクラブ  |
|   | 20 | 県内高校(体育コース)         |    | 6  | 県内高校(一般)                  |    | 11 | トライアスリート        |
|   | 23 | 県内大学アイスホッケー部        |    | 8  | 県立スポーツ科学情報センター測定会(タレント発掘) |    | 11 | 心理相談(一般)        |
| 7 | 2  | 一般自転車チーム(全身持久力)     | 9  | 15 | 健康一般(一般)                  | 1  | 14 | 県内高校(体育コース)     |
|   | 3  | 県内高校(体育コース)         |    | 16 | 県内高校バスケットボール部             |    | 19 | 健康一般(一般)        |
|   | 7  | 健康一般(一般)            |    | 24 | 県内高校(体育コース)               |    | 26 | 県内高校(一般)        |
|   | 7  | スポーツ医事相談            |    | 8  | 県外テニス団体                   | 2  | 8  | 県内幼稚園(幼児・一般)    |
|   | 9  | 県内高校(体育コース)         |    | 14 | アクションフェア(一般・タレント発掘)       |    | 9  | 九州ゴルフ連盟         |
|   | 17 | 県内専門学校              | 10 | 20 | 一般ランナー(全身持久力)             |    | 15 | 福岡県障がい者スポーツ協会   |
|   | 21 | 県内大学アイスホッケー部        |    | 20 | スポーツ医事相談                  |    | 19 | 県内高校(体育コース)     |
|   | 23 | 外部測定会行橋市(タレント発掘)    |    | 26 | 福岡県障がい者スポーツ協会・パラ水泳        |    | 24 | 県内高校バスケットボール部   |
|   | 24 | 外部測定会春日市(タレント発掘)    |    | 30 | 県内高校(体育コース)               |    | 25 | 県内高校(体育コース)     |
|   | 31 | 外部測定会北九州市(タレント発掘)   | 11 | 3  | 一般ランナー(全身持久力)             |    |    |                 |

(6) 福岡県総合型地域スポーツクラブ活性化支援事業

① 自立化：クラブの安定した経営、主体的な運営を促す事業

ア 活性化支援事業

元年度は4件の活性化支援事業の申請・実施があった。  
詳細は、下記のとおりである。



〔 活性化支援事業 助成状況 〕

| 申請事業   | 事業実施団体                     | 実施日              |
|--|----------------------------|------------------|
| 各地区連絡協議会又は複数総合型クラブ等による<br>スポーツイベント・スポーツ教室の企画・運営に係る事業 | 福岡県総合型地域スポーツクラブ<br>連絡協議会   | 10/14<br>(月・祝)   |
|  | 京築地区総合型地域スポーツクラブ<br>連絡協議会  | 11/4<br>(月・祝)    |
|  | 南筑後地区総合型地域スポーツクラブ<br>連絡協議会 | 12/1<br>(日)      |
|  | 久留米市総合型地域スポーツクラブ<br>連絡協議会  | 1/24・25<br>(金・土) |

② 発展化：クラブのネットワーク強化事業

ア 福岡県総合型地域スポーツクラブ連絡協議会の支援

福岡県総合型地域スポーツクラブ連絡協議会の自立を目指し、理事会5回、総会、クラブ研修会クラブ間交流競技大会等を実施した。

〔 総会及びクラブ研修会 実施状況 〕

|                          |                             |
|--------------------------|-----------------------------|
| 福岡県総合型地域スポーツクラブ連絡協議会 総会  | 福岡県総合型地域スポーツクラブ連絡協議会 クラブ研修会 |
| 日時：令和元年6月8日(土) 12:30~    | 日時：令和2年2月16日(日)             |
| 場所：のがみプレジデントホテル          | 場所：福岡県立スポーツ科学情報センター         |
| 参加者：クラブ関係者・・・23クラブ56名    | 参加者：クラブ関係者・・・18クラブ・8団体45名   |
| 福岡県総合型地域スポーツクラブ連絡協議会 理事会 | 福岡県総合型地域スポーツクラブ間交流競技大会      |
| 第1回：平成31年 4月11日(木)       | 日時：令和元年11月30日(土) 10:00~     |
| 第2回：平成31年 4月25日(木)       | 場所：福岡県立スポーツ科学情報センター         |
| 第3回：令和元年 8月9日(金)         | 参加者：クラブ関係者・・・11クラブ・4団体80名   |
| 第4回：令和元年 11月12日(火)       |                             |
| 第5回：令和2年 1月22日(水)        |                             |

## 福岡県総合型地域スポーツクラブ地区別一覧表（令和2年3月現在）

### 1 設立済みクラブ

| NO. | 市区町村名              | クラブ名                         | 設立年・月                    |          |
|-----|--------------------|------------------------------|--------------------------|----------|
| 1   | 北九州市               | 戸畑区 NPO法人戸畑コムスポ              | 平成7年8月                   |          |
| 2   |                    | 八幡西区 NPO法人香月・千代スポーツクラブ       | 平成14年6月                  |          |
| 3   |                    | 門司区 スポネット東郷                  | 平成16年4月                  |          |
| 4   |                    | 小倉北区 NPO法人北九州陸上クラブRic        | 平成17年3月                  |          |
| 5   |                    | 若松区 NPO法人SFF若松サンシャインスポーツクラブ  | 平成18年3月                  |          |
| 6   |                    | 八幡東区 NPO法人北九州スポーツクラブACE      | 平成20年4月                  |          |
| 7   |                    | 小倉南区                         | きくがおか健康スポーツクラブ           | 平成22年4月  |
| 8   |                    |                              | 天神の丘スポーツクラブ              | 平成22年4月  |
| 9   |                    |                              | NPO法人トトスイリーゼ北九州          | 平成24年10月 |
| 10  | 福岡市                | 城南区 NPO法人わかばスポーツクラブ&カルチャークラブ | 平成18年3月                  |          |
| 11  |                    | 東区 特定非営利活動法人福岡市ボート協会         | 平成31年1月                  |          |
| 12  | 春日市                | NPO法人春日イーグルス                 | 平成14年4月                  |          |
| 13  |                    | NPO法人ふくようスポーツクラブ             | 平成27年9月                  |          |
| 14  | 宗像市                | 総合型地域スポーツクラブMCA              | 平成21年2月                  |          |
| 15  |                    | 南の郷クラブ                       | 平成26年2月                  |          |
| 16  | 太宰府市 NPO法人太宰府よか倶楽部 | 平成15年10月                     |                          |          |
| 17  | 福岡地区               | 福津市 Dream Sports Network     | 平成22年3月                  |          |
| 18  |                    | スポーツBRANDEX福岡                | 平成22年2月                  |          |
| 19  |                    | 那珂川市                         | なかがわAC                   | 平成27年3月  |
| 20  |                    |                              | エフトス・スポーツクラブ             | 平成31年2月  |
| 21  |                    | 篠栗町 ささぐり総合型地域スポーツクラブ         | 平成24年3月                  |          |
| 22  |                    | 筑紫野市 NPO法人カミリーア筑紫野スポーツクラブ    | 平成20年5月                  |          |
| 23  |                    | 宇美町 ふみの里スポーツクラブ              | 平成25年2月                  |          |
| 24  | 糸島市 ISC糸島スポーツクラブ   | 平成25年2月                      |                          |          |
| 25  | 北九州地区              | わくわくクラブのおがた                  | 平成19年2月                  |          |
| 26  |                    | 直方市                          | 感田スポーツクラブ                | 平成29年3月  |
| 27  |                    |                              | 総合型地域スポーツクラブFrech（フレッチェ） | 令和元年10月  |
| 28  |                    | 宮若市 宮若いきいきスポーツクラブ            | 平成22年2月                  |          |
| 29  |                    | 水巻町 水巻ゆう・あい倶楽部               | 平成23年2月                  |          |
| 30  |                    | 芦屋町                          | NPO法人スポネットしろやま           | 平成21年2月  |
| 31  |                    |                              | ふれスポ・あしや                 | 平成22年3月  |
| 32  |                    | 小竹町 総合型地域スポーツクラブまなぶの会        | 平成21年2月                  |          |
| 33  |                    | 鞍手町 鞍手コミュニティ倶楽部              | 平成24年3月                  |          |
| 34  |                    | 中間市                          | なかま元気スポーツクラブ             | 平成25年2月  |
| 35  |                    |                              | NPO法人colour              | 平成27年6月  |
| 36  | 遠賀町 おながみんスポクラブ     | 平成26年2月                      |                          |          |
| 37  | 飯塚市                | ポアソルテ・F・飯塚                   | 平成22年2月                  |          |
| 38  |                    | 飯塚スポーツクラブ                    | 平成24年3月                  |          |
| 39  |                    | オリエンツスポーツクラブ                 | 平成25年2月                  |          |
| 40  | 田川市                | 後藤寺スポーツクラブ                   | 平成12年11月                 |          |
| 41  |                    | EASTクラブ                      | 平成14年6月                  |          |
| 42  |                    | いのっ子倶楽部                      | 平成16年4月                  |          |
| 43  |                    | L&Sたがわ                       | 平成18年3月                  |          |
| 44  | TAGAWA WINGS       | 平成24年2月                      |                          |          |
| 45  | 嘉麻市                | みやのクラブ                       | 平成19年5月                  |          |
| 46  |                    | 千手ホープクラブ                     | 平成19年5月                  |          |
| 47  |                    | 陸上クラブ筑豊TOKI                  | 平成20年2月                  |          |
| 48  | 桂川町 e-SPOT けいせん    | 平成23年2月                      |                          |          |
| 49  | 香春町 香春町スポーツクラブ     | 平成14年3月                      |                          |          |

| NO. | 市区町村名                 | クラブ名                            | 設立年・月                |                  |          |
|-----|-----------------------|---------------------------------|----------------------|------------------|----------|
| 50  | 筑豊地区                  | 添田町 添田町げんきクラブ                   | 平成21年2月              |                  |          |
| 51  |                       | 糸田町 糸田町総合型地域スポーツクラブ             | 平成16年4月              |                  |          |
| 52  |                       | 川崎町 KAWASAKI UNITED SPORTS CLUB | 平成22年2月              |                  |          |
| 53  |                       | 直方市 総合型地域スポーツクラブ Frech          |                      |                  |          |
| 54  | 北筑後地区                 | 久留米市                            | NPO法人ウェブスポーツクラブ21西国分 | 平成14年4月          |          |
| 55  |                       |                                 | NPO法人田主丸カル・スポクラブ     | 平成14年10月         |          |
| 56  |                       |                                 | 宮ノ陣笑群バイククラブ          | 平成16年2月          |          |
| 57  |                       |                                 | 南薫クラブ                | 平成16年3月          |          |
| 58  |                       |                                 | 筑西ゆめクラブ              | 平成18年3月          |          |
| 59  |                       |                                 | 桜花台クラブ               | 平成19年3月          |          |
| 60  |                       |                                 | 三潞体育振興協会             | 平成21年4月          |          |
| 61  | 小郡市                   | 小郡わいわいクラブ                       | 平成21年6月              |                  |          |
| 62  |                       | 東峰村 らぶすぽ東峰                      | 平成21年3月              |                  |          |
| 63  |                       | 大刀洗町 大刀洗町総合型地域スポーツクラブ           | 平成21年4月              |                  |          |
| 64  | 南筑後地区                 | 大牟田市                            | 右京ふれあい健康クラブ          | 平成17年5月          |          |
| 65  |                       |                                 | 柳川市 東宮永スポーツクラブ       | 平成16年6月          |          |
| 66  |                       |                                 | 八女市                  | SOUTHクラブ         | 平成18年3月  |
| 67  |                       |                                 |                      | 上陽わくわくクラブ        | 平成20年3月  |
| 68  |                       |                                 |                      | 立花SEクラブ          | 平成22年11月 |
| 69  |                       |                                 | 筑後市                  | 筑後アクティブクラブ       | 平成20年4月  |
| 70  |                       |                                 |                      | NPO法人KATTASIA    | 平成28年6月  |
| 71  | 大川市 NPO法人ペラータ大川       | 平成23年2月                         |                      |                  |          |
| 72  | みやま市 スポーツクラブみやま       | 平成24年3月                         |                      |                  |          |
| 73  | 大木町 NPO法人アクアススポーツクラブ  | 平成23年3月                         |                      |                  |          |
| 74  | 広川町 総合型クラブひろかわ        | 平成25年7月                         |                      |                  |          |
| 75  | 京築地区                  | 行橋市                             | スポネットながお             | 平成21年4月          |          |
| 76  |                       |                                 | 豊前市                  | ぶぜんビーブルズ         | 平成15年4月  |
| 77  |                       |                                 |                      | 総合型地域スポーツクラブよろうや | 平成27年3月  |
| 78  |                       |                                 | 菊田町 今古賀ふれあいスポーツクラブ   | 平成22年1月          |          |
| 79  |                       |                                 | みやこ町 スポネットTOYOTSU    | 平成13年6月          |          |
| 80  | 築上町 NPO法人しいだコミュニティ倶楽部 | 平成17年3月                         |                      |                  |          |
| 81  | 吉富町 吉富町体育協会           | 平成20年2月                         |                      |                  |          |
| 82  | 上毛町 こうげチャレンジクラブ       | 平成21年3月                         |                      |                  |          |

### 2 設立準備中クラブ

|   |      |     |              |
|---|------|-----|--------------|
| 1 | 筑豊地区 | 田川市 | いいかねバレット利用者  |
| 2 |      |     | CDウェンラーゼ福岡   |
| 3 | 政令   | 福岡市 | 株式会社サンユニバーサル |

## (7) 福岡県タレント発掘事業

### ① 事業趣旨

小・中学生期におけるタレント（才能）を有する人材を見出し、適切な指導により組織的・計画的に育成し、その能力に応じた競技に導くことにより、トップアスリートとして活躍できる可能性を上げるとともに、本取組を通して、参加した子どもたちが世界をめざしたスポーツ活動に主体的に取り組むようプログラムを実施しました。

### ア 見つけるーセレクトプログラム

年度当初の各教育事務所における学校長説明会により、参加者全員へフィードバックする運動能力評価表を子どもの体力向上のための方策に活用しようとする学校も増えてきました。

本年度は対象生徒へ配布するリーフレットに運動実践の興味・関心を促す内容や、運動能力が高くない子どもや運動能力の発現が現時点で見られない子どもでも参加意欲をもてるよう、自分の体力・運動能力を知ることの意義についての情報を掲載しました。

また、本年度もスポーツ推進委員協議会の協力を得て、充実したスタッフにより県内12カ所での測定会を実施することができました。その結果、50,557名の参加申し込みがありました。

### イ 育てるー能力開発・育成プログラム

#### (ア) 身体能力開発・育成プログラム及び実施競技

Kids（小学校5・6年生）プログラムでは、様々な競技実践を通じたコーディネーション能力の獲得を主な目的とし、中学校1～3年生を対象としたJr.プログラムでは、各競技の専門的な技能の獲得を目指していく中で、獲得した能力・技能を自分の専門競技に活かすことを目的としました。

○サッカー○競泳○バドミントン○水球○タグラグビー○ラグビー○レスリング○バレーボール  
○スケート○SAQトレーニング○フェンシング○ウエイトリフティング○ハンドボール○ホッケー  
○アーチェリー○ライフル射撃○柔道○器械体操○ボクシング

#### (イ) 知的能力開発・育成プログラム

トップアスリートに必要とされる知的・内面的能力の獲得を目的として、Kidsでは9項目Jr.では8項目について実施しました。

○目標設定○オープンマインドスキル○ロジカルシンキング○スポーツトレーニング論○食育  
○オリンピック講話○視覚トレーニング○フェアプレーについて○フィジカルコンディショニング  
○メンタルトレーニング○アンチドーピング○自己分析○修了生講話

#### (ウ) 保護者サポートプログラム

能力開発・育成プログラムをより効果的なものにするために、また日常的なスポーツ活動をより充実させるために、保護者が受講生を万全の体制でサポートできるよう、保護者に対するプログラムを実施しました。

○事業説明○子どもとのかかわり方○パスウェイ（競技選択の考え方）について○ケガの対応について  
○保護者個別相談○食育

### ウ 活かすーパスウェイプログラム

#### 令和元年度のパスウェイプログラム

受講生各自に応じた競技に関する情報提供を行うことを目的とし、小学校6年生では、中学期に実施する競技選択に関する情報提供を行い、中学校2年生では高校期に実施する競技決定に関する情報提供をもとに候補競技を選択させ、中学校3年次に選択した競技種目のトライアウトを行いました。多くの競技団体の協力のもと、より正確な評価を得ることにより、高校期以降の世界を目指す競技を決定しました。

(ア) 提供する情報

- ・競技適性と運動能力との適合に関する情報
- ・競技人口と国際競技力に関する情報
- ・県内の育成環境に関する情報 など

(イ) トライアウト

(ア)に示す情報提供を行った後、受講生は最終競技として高校期から実施する競技の候補競技を3競技選択し、トライアウトを受けることで、より精度の高い適性評価情報を収集する。本年度も多数の競技団体指導者の協力を得て競技選択の行程を行い、中学校3年生は競技を決定した。

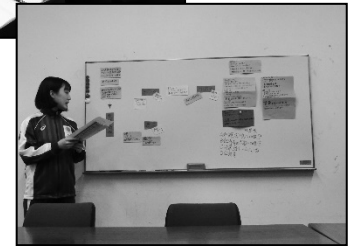
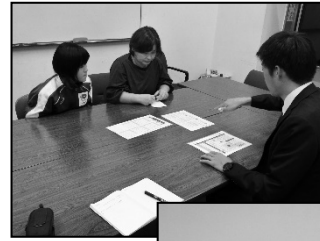

【三者面談・プレゼンテーションの様子】

令和元年度 中学校3年受講生（12期生）の高校期の実施競技

|            |    |            |    |        |    |
|------------|----|------------|----|--------|----|
| 陸上競技       | 7名 | アーチェリー     | 3名 | ライフル射撃 | 3名 |
| ウエイトリフティング | 2名 | サッカー       | 1名 | 自転車競技  | 2名 |
| バスケットボール   | 2名 | レスリング      | 2名 | 剣道     | 1名 |
| 硬式野球       | 1名 | ソフトボール     | 1名 | バレーボール | 1名 |
| ハンドボール     | 1名 | フェンシング     | 1名 | ボクシング  | 1名 |
| ホッケー       | 1名 | ラグビーフットボール | 1名 |        |    |

(ウ) 体験教室

各競技団体による体験教室の実施回数が増加に伴い、自分の新たな可能性を見つけるとともに、世界の舞台を目指し、自己の能力を拡大していこうとする受講生が増えてきた。

○ボート○自転車○セーリング○タグラグビー○ラグビー○ホッケー○ボクシング○陸上競技  
○アーチェリー○カヌー○ライフル射撃

(イ) 令和元年度の主な国際大会競技実績

| 競技名                  | 種目                 | 大会名                                  | 個人       | 団体 | 期  | 性別 | 学年                    | 所属                 |
|----------------------|--------------------|--------------------------------------|----------|----|----|----|-----------------------|--------------------|
| 自転車競技                | 女子ポイントレース          | UCI TRACK ジュニア世界選手権                  | 1位       |    | 9  | 女  | 高3                    | 祐誠高校               |
|                      | ポイントレース<br>オムニアム   | トラックアジア選手権                           | 1位<br>3位 |    |    |    |                       |                    |
| ショートトラック<br>スピードスケート | 3000mR             | 2020 ISU 世界ジュニアショートトラックスピードスケート選手権大会 |          | 8位 | 8  | 女  |                       | ヨコハマタイヤ            |
| 水泳(競泳)               | 女子100mバタフライ        | FINAスミングワールドカップ2019東京大会              | 7位       |    | 5  | 女  | 大4                    | 日本体育大学             |
| スキー<br>フリースタイル       | フリースタイル<br>(エアリアル) | ヨーロッパカップルカ大会                         | 3位       |    | 8  | 女  | 大1                    | 早稲田大学              |
| セーリング                | 470級               | 2019年ジュニア世界選手権                       |          | 5位 | 9  | 女  | 高3                    | 福岡第一高校             |
| ハンドボール               |                    | 第19回男子アジア選手権                         |          | 3位 | 7  | 男  | 大2                    | セツソン・レンヌ<br>(中央大学) |
| フェンシング               | サーブル               | 世界ジュニア選手権                            | 23位      |    | 6特 | 女  | 大3                    | 法政大学               |
|                      |                    | サーブルW杯チュニジア大会                        | 26位      | 4位 | 3  | 女  | (株)セプテーニ・<br>ホールディングス |                    |
|                      |                    | アジア選手権                               | 3位       | 3位 |    |    |                       |                    |
|                      |                    | サーブルW杯                               | 43位      | 1位 |    |    |                       |                    |
|                      | フルーレ               | 第30回ユニバーシアード競技大会                     | 50位      | 8位 | 7特 | 女  | 大2                    | 日本女子体育大学           |
|                      |                    | 2019年アジアU-23大会                       | 3位       |    | 4特 | 男  |                       | NEXUS              |
|                      |                    | 第30回ユニバーシアード競技大会                     | 30位      | 6位 | 5特 | 女  | 大4                    | 日本大学               |
| ボート                  | シングルスカル            | 第8回忠州湖レガッタ                           | 1位       |    | 9  | 女  | 高3                    | 成立学園高校             |
|                      | ダブルスカル             | 第8回忠州湖レガッタ                           |          | 2位 | 11 | 女  | 高1                    | 成立学園高校             |
| ラグビーフットボール           | 女子セブンス             | サニックスワールドラグビーユース交流大会2019             |          | 1位 | 9  | 女  | 高3                    | 小倉高校<br>(福岡レディーズ)  |
|                      |                    | 第30回ユニバーシアード競技大会                     |          | 1位 | 4  | 女  | 大3                    | ながとブルーエンジェルス       |
|                      |                    | HSBCワールドラグビーセブンスシリーズ2019-2020        |          | 9位 |    |    |                       |                    |

(8) 施設提供事業（令和元年度の主な大会等）

福岡県スポーツ振興センター

| 期 日                    | 大 会 名                                |
|------------------------|--------------------------------------|
| 4月20日（土）・21日（日）        | 第3回春季福岡県高等学校ハンドボール選手権大会              |
| 4月30日（火）～5月2日（木）       | 九州学生ハンドボールリーグ春季大会                    |
| 5月6日（月）                | 福岡県中学生なぎなた大会                         |
| 5月11日（土）～5月12日（日）      | 福岡県高等学校バスケットボール大会（全九州・高校総体）          |
| 5月18日（土）・19日（日）        | 福岡県高等学校総合体育大会バドミントン大会中部ブロック予選会       |
| 5月25日（土）・5月26日（日）      | 福岡県高等学校総合体育大会レスリング競技予選会              |
| 5月26日（日）・6月2日（日）       | 福岡県高等学校総合体育大会ハンドボール競技選手権大会           |
| 6月8日（土）                | 第36回全日本エアロビック選手権大会福岡県大会・ダンス&フェスティバル  |
| 6月15日（土）・6月16日（日）      | 第69回西日本各県対抗剣道大会                      |
| 6月22日（土）6月23日（日）       | 第35回福岡県ジュニア体操競技選手権                   |
| 7月7日（日）                | 令和元年度福岡県実業団バドミントン選手権大会               |
| 7月20日（土）～7月21日（日）      | 2019福岡県ドッジボール選手権                     |
| 7月27日（土）～7月28日（日）      | 第71回福岡県中総体 体操競技大会                    |
| 8月3日（土）～8月4日（日）        | 第54回少年玉竜旗争奪剣道大会                      |
| 8月7日（水）・8月8日（木）        | 第48回九州中学校バドミントン競技大会                  |
| 8月10日（土）～8月11日（日）      | 第39回九州ブロックスポーツ少年団剣道交流大会              |
| 9月7日（土）・16日（月）・29日（日）  | 第44回日本ハンドボールリーグ福岡大会                  |
| 9月15日（日）               | 第23回福岡県フォークダンス大会                     |
| 9月27日（金）・28日（土）        | JAWA全日本ジュニア・マスターズアームレスリング選手権         |
| 10月19日（土）・10月20日（日）    | 2019年度日本社会人バスケットボールリーグ戦              |
| 10月26日（土）              | 令和元年度スポーツフェスタ・ふくおかバウンドテニス大会          |
| 10月26日（土）・10月27日（日）    | 第16回福岡県体操祭                           |
| 11月2日（土）               | 令和元年度福岡県高等学校バスケットボール選手権兼ウインターカップ2019 |
| 11月2日（土）～11月3日（日）      | 福岡県高等学校レスリング新人大会県予選                  |
| 11月24日（日）              | 第22回イーストカップチャンピオンシップ                 |
| 12月1日（日）               | 第4回九州ビーチボール大会                        |
| 12月8日（日）               | 第12回福岡県小学生体操競技大会                     |
| 12月15日（日）              | 一般社団法人国際沖繩少林寺誠心館空手道全国オープン選手権大会       |
| 1月11日（土）～1月12日（日）      | 令和元年度福岡県ジュニアハンドボール選手権大会              |
| 2月1日（土）・2月2日（日）        | 2019春の福岡県小学生ドッジボール選手権                |
| 2月11日（火）・22日（土）・23日（日） | 第44回日本ハンドボールリーグ福岡大会                  |
| 2月14日（金）               | KYFA男子第41回・女子2回九州高等学校（U-17）サッカー大会    |



### 福岡県立総合プール

| 期 日               | 競 技 会 等 名                     |
|-------------------|-------------------------------|
| 5月25日(土)～5月26日(日) | 第51回西日本年齢別選手権水泳大会             |
| 6月1日(土)           | 北部九州医科歯科学生水泳大会                |
| 6月7日(金)～6月9日(日)   | 全九州高等学校高等学校選手権大会 水球・飛込大会(末弘杯) |
| 6月22日(土)          | 大野城市民水泳大会                     |
| 6月30日(日)          | 第13回福岡県学童通信水泳記録会              |
| 7月6日(土)～7月7日(日)   | 2019年度福岡県選手権兼国体予選兼J〇予選会       |
| 7月11日(木)          | 糟屋区中学校総合体育大会水泳競技大会            |
| 7月20日(土)～21日(日)   | 令和元年度国民体育大会第39回九州ブロック大会(A S)  |
| 7月22日(月)          | 第48回筑前地区中学校水泳競技大会             |
| 8月20日(火)          | 第11回筑前地区中学校新人水泳競技大会           |
| 9月1日(日)           | 秋季福岡合同記録会2019                 |
| 9月7日(土)           | 第37回福岡県中学校新人水泳競技大会            |
| 9月19日(木)～23日(月)   | 第36回日本マスタース水泳選手権大会            |
| 9月27日(金)～29日(日)   | 全九州高等学校選手権新人水泳競技大会            |
| 10月20日(日)         | 第63回筑後ジュニア水泳競技大会              |
| 11月8日(金)～10日(日)   | 第65回西日本ショートトラックスピードスケート選手権大会  |
| 11月30日(土)         | 福岡市中学校総合体育大会(スケート大会)          |
| 12月1日(日)          | 第62回福岡県県民体育大会冬季大会スケート競技会      |
| 12月6日(金)～12月8日(日) | 令和元年度国民体育大会第39回九州ブロック大会       |
| 12月15日(日)         | 第62回福岡県県民体育大会冬季大会フィギュアの部      |
| 12月22日(日)         | 第61回全九州ショートトラック競技会            |
| 2月16日(日)          | 春季福岡合同水泳記録会2020               |
| 2月16日(日)          | 福岡県小・中学校ショートトラック大会            |

### 福岡県立総合射撃場

| 期 日            | 競 技 会 等 名      |
|----------------|----------------|
| 6月3日(日)        | 福岡県猟友会安全射撃会    |
| 7月27日(土)～7月28日 | 第四次福岡公式兼西日本選手権 |
| 9月29日(日)       | 福岡県選手権大会       |
| 10月13日(日)      | 福岡県民体育大会       |

(9) スポーツ教室（アクションスクール）の運営状況

ア スタジオプログラム

| 教室名           |   | 1期 | 2期 | 3期 | 4期 | 年間参加者数 |
|---------------|---|----|----|----|----|--------|
| モーニングヨガ       | 火 | 6  | 9  | 5  | 4  | 24     |
| ピラティスベーシック    |   | 14 | 20 | 19 | 16 | 69     |
| ピラティス&トレーニング  |   | 16 | 16 | 13 | 15 | 60     |
| 健康体操シニアヨガ     |   | 19 | 21 | 20 | 21 | 81     |
| ファイティングエクササイズ |   | 11 | 12 | 12 | 11 | 46     |
| ビューティーヨガ      |   | 20 | 22 | 22 | 22 | 86     |
| 太極拳           | 水 | 5  | 5  | 6  | 5  | 21     |
| ベリーダンス        |   | 7  | 6  | 6  | 6  | 25     |
| からだ改善ピラティス    |   | 9  | 10 | 14 | 11 | 44     |
| ステップエアロ       |   | 15 | 15 | 15 | 15 | 60     |
| ファットバーニング     |   | 7  | 9  | 8  | 7  | 31     |
| ナイトピラティス      |   | 10 | 12 | 9  | 6  | 37     |
| 初めてのマットピラティス  | 木 | 15 | 15 | 16 | 15 | 61     |
| こころヨガ         |   | 8  | 7  | 7  | 6  | 28     |
| リフレッシュヨガ      |   | 13 | 11 | 12 | 10 | 46     |
| シェイプエアロ       |   | 7  | 7  | 7  | 6  | 27     |
| ピギナーヨガ        |   | 19 | 22 | 22 | 22 | 85     |
| ZUMBAGOLD     |   | 10 | 11 | 12 | 15 | 48     |
| ピラティス         | 金 | 13 | 12 | 13 | 12 | 50     |
| リラックスヨガ       |   | 8  | 6  | 6  | 6  | 26     |
| ストレッチポール体操    |   | 8  | 12 | 14 | 11 | 45     |
| スタイルupピラティス   |   | 12 | 11 | 10 | 6  | 39     |
| ナイトヨガ         |   | 22 | 19 | 22 | 21 | 84     |
| 親子deヨガ        |   | 木  | 8  | 8  | 10 | 8      |
| ジュニア体操        | 火 | 24 | 24 | 24 | 24 | 96     |
|               | 木 | 24 | 24 | 24 | 24 | 96     |
| キッズヒップホップダンス  | 水 | 4  | 7  | 5  | 7  | 23     |
| ジュニアヒップホップダンス |   | 26 | 28 | 28 | 30 | 112    |
| キッズチアダンス      | 金 | 13 | 19 | 17 | 18 | 67     |
| ジュニアチアダンス     |   | 10 | 16 | 12 | 11 | 49     |
| 中高生ヒップホップダンス  | 土 | 9  | 9  | 15 | 15 | 48     |
| ボルダリング        | 木 | 20 | 20 | 20 | 20 | 80     |
| ボルダリング        | 土 | 30 | 30 | 30 | 30 | 120    |
| スポーツライフコース    |   | 6  | 8  | 15 | 16 | 45     |

イ 水泳プログラム

| 教室名            |       | 参加者数 |    |
|----------------|-------|------|----|
| 一般水泳           | 火     | 15   |    |
|                | 水     | 14   |    |
|                | 金     | 7    |    |
| スキルアップマスターズ    | 水     | 6    |    |
|                | 金     | 6    |    |
| ヒザ腰スッキリ教室      | 木     | 10   |    |
| トータルコンディションドック | 木     | 13   |    |
| アクアビクス         | 金     | 7    |    |
| ジュニア水泳         | 幼児クラス | 火    | 18 |
|                |       | 水    | 18 |
|                |       | 木    | 20 |
|                |       | 金    | 20 |
|                | 児童クラス | 火    | 48 |
|                |       | 水    | 47 |
|                |       | 木    | 50 |
|                |       | 金    | 50 |

|                |    |    |
|----------------|----|----|
| 選手・育成コース       | 選手 | 9  |
|                | 育成 | 22 |
| 水球             |    | 30 |
| アーティスティックスイミング |    | 12 |

ウ スケートプログラム

| 教室名       |       | 前期 | 後期 |
|-----------|-------|----|----|
| 初級スケート    | 幼児クラス | 火  | 15 |
|           |       | 金  | 11 |
|           | 児童クラス | 火  | 9  |
|           |       | 金  | 18 |
| 中級スケート    | 幼児クラス | 金  | 13 |
|           | 児童クラス | 金  | 11 |
| アイスホッケー   |       | 水  | 25 |
| フィギュアスケート |       | 木  | 9  |

(参考) 令和元年度 指定管理施設 月別利用者統計

福岡県立スポーツ科学情報センター

| 利用施設名              |            | 月                  | 4月     | 5月     | 6月     | 7月     | 8月     | 9月     |        |
|--------------------|------------|--------------------|--------|--------|--------|--------|--------|--------|--------|
| 施設<br>利用           | メインアリーナ    |                    | 3,473  | 6,663  | 5,284  | 10,341 | 18,691 | 8,683  |        |
|                    | サブアリーナ     |                    | 2,158  | 5,178  | 2,578  | 8,360  | 17,423 | 5,264  |        |
|                    | 多目的アリーナ    |                    | 2,364  | 5,797  | 3,542  | 4,206  | 5,322  | 3,376  |        |
|                    | クライミングウォール |                    | 80     | 40     | 40     | 40     | 40     | 40     |        |
|                    | ボルダリングウォール |                    | 80     | 40     | 40     | 40     | 40     | 20     |        |
|                    | 視聴覚室       |                    | 475    | 580    | 1,170  | 984    | 1,526  | 941    |        |
|                    | 会議室        |                    | 160    | 178    | 182    | 173    | 281    | 73     |        |
|                    | 第1研修室      |                    | 325    | 189    | 445    | 120    | 341    | 96     |        |
|                    | 第2研修室      |                    | 180    | 96     | 270    | 150    | 250    | 158    |        |
|                    | 第1・2研修室    |                    | 105    | 810    | 546    | 499    | 758    | 415    |        |
|                    | 第3研修室      |                    | 340    | 70     | 380    | 265    | 101    | 200    |        |
|                    | 第4研修室      |                    | 420    | 170    | 142    | 435    | 580    | 397    |        |
|                    | 第3・4研修室    |                    | 1,635  | 2,500  | 2,522  | 1,953  | 2,791  | 1,775  |        |
|                    | 和室         |                    | 313    | 462    | 453    | 471    | 1,065  | 240    |        |
|                    | 小計(占用利用)   |                    |        | 12,108 | 22,773 | 17,594 | 28,037 | 49,209 | 21,678 |
|                    | 施設<br>利用   | アリーナ個人利用           | 一般     | 10     | 6      | 5      | 3      | 0      | 4      |
|                    |            |                    | 児童生徒   | 66     | 79     | 67     | 57     | 11     | 33     |
|                    |            | クライミングウォール<br>個人利用 | 一般     | 143    | 140    | 134    | 124    | 111    | 144    |
|                    |            |                    | 児童生徒   | 8      | 0      | 8      | 1      | 2      | 5      |
| ボルダリングウォール<br>個人利用 |            | 一般                 | 32     | 63     | 72     | 78     | 49     | 61     |        |
|                    |            | 児童生徒               | 0      | 0      | 0      | 0      | 0      | 3      |        |
| 小計(個人利用)           |            |                    | 259    | 288    | 286    | 263    | 173    | 250    |        |
| 合計                 |            |                    | 12,367 | 23,061 | 17,880 | 28,300 | 49,382 | 21,928 |        |
| 宿泊                 | 洋室         | 一般                 | 255    | 167    | 191    | 155    | 295    | 229    |        |
|                    |            | 児童生徒               | 338    | 335    | 173    | 648    | 1,068  | 204    |        |
|                    | 和室         | 一般                 | 8      | 17     | 40     | 7      | 15     | 18     |        |
|                    |            | 児童生徒               | 111    | 96     | 107    | 217    | 192    | 49     |        |
| 小計                 |            |                    | 712    | 615    | 511    | 1,027  | 1,570  | 500    |        |
| トニ<br>レー<br>ング     | トレーニング室    | 一般                 | 9,389  | 9,973  | 9,882  | 10,134 | 9,443  | 9,156  |        |
|                    |            | 児童生徒               | 210    | 225    | 280    | 489    | 306    | 229    |        |
|                    | 小計         |                    |        | 9,599  | 10,198 | 10,162 | 10,623 | 9,749  | 9,385  |
| 相<br>談<br>事<br>業   | 健康体力づくり相談  | 一般                 | 0      | 4      | 5      | 3      | 0      | 6      |        |
|                    |            | 児童生徒               | 0      | 0      | 0      | 0      | 0      | 0      |        |
|                    | 総合運動能力向上相談 | 一般                 | 0      | 0      | 14     | 20     | 38     | 0      |        |
|                    |            | 児童生徒               | 0      | 0      | 9      | 141    | 3      | 34     |        |
|                    | 筋力向上相談     | 一般                 | 0      | 0      | 0      | 0      | 0      | 0      |        |
|                    |            | 児童生徒               | 0      | 0      | 0      | 0      | 0      | 0      |        |
|                    | 全身持久力向上相談  | 一般                 | 0      | 4      | 7      | 0      | 3      | 0      |        |
|                    |            | 児童生徒               | 0      | 0      | 0      | 0      | 0      | 0      |        |
|                    | スポーツ心理相談   | 一般                 | 0      | 0      | 0      | 0      | 0      | 0      |        |
|                    |            | 児童生徒               | 1      | 1      | 0      | 0      | 0      | 0      |        |
| スポーツ医事相談           | 一般         | 0                  | 4      | 3      | 3      | 0      | 0      |        |        |
|                    | 児童生徒       | 0                  | 0      | 0      | 0      | 0      | 0      |        |        |
| 小計                 |            |                    | 1      | 13     | 38     | 167    | 44     | 40     |        |
| 合計                 |            |                    | 10,312 | 10,826 | 10,711 | 11,817 | 11,363 | 9,925  |        |
| 合計                 |            |                    | 22,679 | 33,887 | 28,591 | 40,117 | 60,745 | 31,853 |        |

福岡県立総合プール

| 利用施設名    |      | 月 | 4月    | 5月    | 6月     | 7月     | 8月     | 9月     |
|----------|------|---|-------|-------|--------|--------|--------|--------|
| 施設<br>利用 | プール  |   | 4,679 | 6,332 | 17,374 | 22,463 | 9,278  | 29,493 |
|          | スケート |   | 575   | -     | -      | -      | -      | -      |
|          | 会議室  |   | 166   | 368   | 112    | 320    | 64     | 268    |
|          | 合計   |   |       | 5,420 | 6,700  | 17,486 | 22,783 | 9,342  |

福岡県立総合射撃場

| 利用施設名    |               | 月 | 4月  | 5月  | 6月  | 7月  | 8月  | 9月  |
|----------|---------------|---|-----|-----|-----|-----|-----|-----|
| 施設<br>利用 | ライフル(AR・SB)射撃 |   | 101 | 103 | 70  | 74  | 95  | 72  |
|          | ライフル(大口徑)射撃   |   | 70  | 58  | 46  | 44  | 75  | 78  |
|          | クレール射撃        |   | 537 | 566 | 406 | 482 | 351 | 354 |
|          | 合計            |   |     | 708 | 727 | 522 | 600 | 521 |

| 10月    | 11月    | 12月    | 1月     | 2月     | 3月 | 合計      |
|--------|--------|--------|--------|--------|----|---------|
| 11,360 | 6,660  | 4,101  | 5,543  | 7,361  | 0  | 88,160  |
| 10,424 | 5,872  | 2,509  | 3,960  | 6,677  | 0  | 70,403  |
| 7,301  | 2,292  | 2,517  | 2,212  | 2,193  | 0  | 41,122  |
| 100    | 40     | 40     | 40     | 40     | 0  | 540     |
| 100    | 40     | 40     | 40     | 40     | 0  | 520     |
| 1,280  | 1,170  | 677    | 441    | 786    | 0  | 10,030  |
| 195    | 163    | 210    | 113    | 162    | 0  | 1,890   |
| 61     | 183    | 243    | 152    | 154    | 0  | 2,309   |
| 82     | 120    | 80     | 95     | 130    | 0  | 1,611   |
| 547    | 590    | 345    | 335    | 810    | 0  | 5,760   |
| 270    | 436    | 84     | 55     | 50     | 0  | 2,251   |
| 212    | 485    | 375    | 110    | 110    | 0  | 3,436   |
| 1,275  | 1,905  | 870    | 1,461  | 1,785  | 0  | 20,472  |
| 459    | 525    | 425    | 260    | 285    | 0  | 4,958   |
| 33,666 | 20,481 | 12,516 | 14,817 | 20,583 | 0  | 253,462 |
| 2      | 2      | 0      | 3      | 3      | 0  | 38      |
| 56     | 66     | 67     | 56     | 70     | 0  | 628     |
| 129    | 143    | 129    | 69     | 101    | 0  | 1,367   |
| 0      | 0      | 4      | 2      | 0      | 0  | 30      |
| 67     | 59     | 41     | 46     | 41     | 0  | 609     |
| 0      | 0      | 2      | 0      | 0      | 0  | 5       |
| 254    | 270    | 243    | 176    | 215    | 0  | 2,677   |
| 33,920 | 20,751 | 12,759 | 14,993 | 20,798 | 0  | 256,139 |
| 82     | 341    | 118    | 40     | 98     | 0  | 1,971   |
| 123    | 262    | 378    | 135    | 116    | 0  | 3,780   |
| 0      | 28     | 1      | 0      | 6      | 0  | 140     |
| 28     | 83     | 130    | 34     | 60     | 0  | 1,107   |
| 233    | 714    | 627    | 209    | 280    | 0  | 6,998   |
| 9,420  | 9,126  | 7,692  | 8,366  | 7,520  | 0  | 100,101 |
| 250    | 265    | 250    | 202    | 309    | 0  | 3,015   |
| 9,670  | 9,391  | 7,942  | 8,568  | 7,829  | 0  | 103,116 |
| 0      | 9      | 1      | 16     | 3      | 0  | 47      |
| 0      | 0      | 0      | 0      | 8      | 0  | 8       |
| 0      | 4      | 10     | 4      | 1      | 0  | 91      |
| 37     | 108    | 87     | 24     | 133    | 0  | 576     |
| 0      | 0      | 0      | 0      | 0      | 0  | 0       |
| 0      | 7      | 0      | 0      | 0      | 0  | 7       |
| 2      | 1      | 0      | 0      | 0      | 0  | 17      |
| 0      | 0      | 0      | 0      | 0      | 0  | 0       |
| 0      | 0      | 0      | 0      | 0      | 0  | 0       |
| 0      | 0      | 0      | 1      | 0      | 0  | 3       |
| 3      | 13     | 0      | 0      | 0      | 0  | 26      |
| 0      | 0      | 0      | 0      | 0      | 0  | 0       |
| 42     | 142    | 98     | 45     | 145    | 0  | 775     |
| 9,945  | 10,247 | 8,667  | 8,822  | 8,254  | 0  | 110,889 |
| 43,865 | 30,998 | 21,426 | 23,815 | 29,052 | 0  | 367,028 |

| 10月   | 11月    | 12月    | 1月    | 2月    | 3月 | 合計      |
|-------|--------|--------|-------|-------|----|---------|
| 4,046 | 6,177  | 5,548  | 3,727 | 4,929 | -  | 114,046 |
| -     | 11,261 | 5,971  | 5,427 | 4,289 | -  | 27,523  |
| 53    | 58     | 200    | 134   | 95    | -  | 1,838   |
| 4,099 | 17,496 | 11,719 | 9,288 | 9,313 | 0  | 143,407 |

| 10月 | 11月 | 12月 | 1月  | 2月  | 3月 | 合計    |
|-----|-----|-----|-----|-----|----|-------|
| 58  | 72  | 50  | 43  | 63  | 0  | 801   |
| 120 | 52  | 44  | 45  | 46  | 4  | 682   |
| 518 | 215 | 145 | 147 | 170 | 23 | 3,914 |
| 696 | 339 | 239 | 235 | 279 | 27 | 5,397 |

# IV 施設の概要

## 1 福岡県立スポーツ科学情報センターの概要

### (1) 建設概要

|      |                     |
|------|---------------------|
| 立地場所 | 福岡市博多区東平尾公園二丁目1番4号  |
| 敷地面積 | 22,900㎡             |
| 構造規模 | 鉄筋コンクリート造(一部鉄骨造)4階建 |
| 建築面積 | 8,700㎡              |
| 延床面積 | 23,656㎡             |
| 事業費  | 100億8,000万円         |
| 工期   | 平成5年3月～平成7年5月       |
| 駐車場  | 240台                |



(メインアリーナ)

\*地下駐車場は180台収容可 センター前屋外駐車場は60台収容可

- 1階 事務室、レストラン、トレーニング室、スポーツ情報室、多目的アリーナ、授乳室、浴室 他
- 2階 メインアリーナ、サブアリーナ、視聴覚室、研修室(和室を含む。) 他
- 3階 宿泊室、洗濯室、自動販売機コーナー 他

### (2) 施設内容

#### ① メインアリーナ、サブアリーナ、多目的アリーナ及びクライミングウォール等

| 施設名        | 内容                             |   |
|------------|--------------------------------|---|
| メインアリーナ    | 46m×39m<br>1,794㎡<br>観覧席2,000席 | バスケットボール2面、バレーボール2面、ハンドボール2面、卓球15面、バドミントン10面、体操 他 |
| サブアリーナ     | 34m×26m<br>884㎡                | バスケットボール1面、バレーボール2面、卓球6面、バドミントン4面、体操 他            |
| 多目的アリーナ    | 26m×15m<br>390㎡×2室             | 柔道4面、剣道4面、空手4面、なぎなた4面、各種体操 他                      |
| クライミングウォール | 14m×6m                         | 利用には特別許可が必要です。                                    |
| ボルダリングウォール | 4m×10m                         | 利用には特別許可が必要です。                                    |

メインアリーナ及びサブアリーナは、1/2での部分使用が可能

多目的アリーナは、1/2 又は 1/4での部分使用が可能

#### ② 研修室、視聴覚室、会議室及び和室

|       |       |      |                     |
|-------|-------|------|---------------------|
| 研 修 室 | 第1研修室 | 35人  | 第1、第2研修室は合併使用ができます。 |
|       | 第2研修室 | 20人  |                     |
|       | 第3研修室 | 100人 | 第3、第4研修室は合併使用ができます。 |
|       | 第4研修室 | 100人 |                     |
|       | 視聴覚室  | 100人 |                     |
|       | 会議室   | 15人  |                     |
|       | 和室    | 60人  |                     |

③ 宿泊室

|       |     |     |
|-------|-----|-----|
| 宿 泊 室 | 洋 室 | 97人 |
|       | 和 室 | 32人 |



(宿泊室(洋室))

④ 測定・トレーニング

ア 健康体力測定諸室

健康体力測定室、メディカル検査室、バイオメカニクス室、  
スポーツ心理室、スポーツ情報処理室、医務室、相談室、スタッフ室

イ トレーニング室

| 室 名         |        | 内 容                      |
|-------------|--------|--------------------------|
| トレーニング室     | 335.7㎡ | トレーニング機器等                |
| エアロビクス室     | 100.7㎡ | ストレッチマット、エクササイズボール、ダンベル等 |
| リラクゼーションルーム | 59.6㎡  | リラクゼーション機器等              |
| 幼児コーナー      | 24.4㎡  | ビデオ、絵本                   |
| 浴室等         | 287.1㎡ | 更衣室、浴室、サウナ               |

⑤ 情報サービス

スポーツ情報コーナー、展示コーナー

⑥ 管理・共用コーナー

| 室 名         | 内 容  |
|-------------|--|
| 管 理 諸 室     | 役員室、所長室、事務室 他  |
| 団 体 事 務 室   | 福岡県体育研究所、公益財団法人福岡県スポーツ協会<br>福岡県高等学校体育連盟、福岡県スポーツ推進委員協議会 |
| 共 用 コ ー ナ ー | レストラン(アスリート)、自動販売機コーナー 他                               |

### (3) 施設の使用料・利用料金

#### ◆◆アリーナの占用利用料金◆◆

(平日)

(円)

| 種類             | 利用時間<br>区分                    | 9:00～   | 13:00～  | 18:00～  | 9:00～   | 13:00～  | 9:00～   |
|----------------|-------------------------------|---------|---------|---------|---------|---------|---------|
|                |                               | 12:00   | 17:00   | 21:00   | 17:00   | 21:00   | 21:00   |
| メインアリーナ        | アマチュアスポーツに係る競技会<br>練習会に使用する場合 | 8,620   | 11,490  | 10,860  | 20,120  | 22,350  | 30,980  |
|                | 上記の場合で入場料を徴収する場合              | 25,870  | 34,490  | 32,580  | 60,370  | 67,070  | 92,950  |
|                | その他の目的で使用する場合                 | 112,110 | 149,490 | 141,180 | 261,600 | 290,670 | 402,790 |
| サブアリーナ         | アマチュアスポーツに係る競技会<br>練習会に使用する場合 | 4,150   | 5,530   | 5,210   | 9,680   | 10,750  | 14,900  |
|                | 上記の場合で入場料を徴収する場合              | 12,450  | 16,600  | 15,650  | 29,060  | 32,260  | 44,710  |
|                | その他の目的で使用する場合                 | 53,980  | 71,970  | 67,820  | 125,960 | 139,800 | 193,780 |
| 多目的アリーナ        | アマチュアスポーツに係る競技会<br>練習会に使用する場合 | 3,830   | 5,100   | 4,790   | 8,940   | 9,900   | 13,730  |
|                | 上記の場合で入場料を徴収する場合              | 11,490  | 15,330  | 14,370  | 26,830  | 29,700  | 41,200  |
|                | その他の目的で使用する場合                 | 49,820  | 66,440  | 62,280  | 116,270 | 128,720 | 178,550 |
| クライミング<br>ウォール | アマチュアスポーツに係る競技会<br>練習会に使用する場合 | 2,810   | 3,750   | 3,550   | 6,870   | 7,310   | 10,130  |
|                | 上記の場合で入場料を徴収する場合              | 8,450   | 11,280  | 10,650  | 19,730  | 21,930  | 30,390  |
|                | その他の目的で使用する場合                 | 36,660  | 48,880  | 46,160  | 85,540  | 95,040  | 131,700 |
| ボルダリング<br>ウォール | アマチュアスポーツに係る競技会<br>練習会に使用する場合 | 1,560   | 2,080   | 1,980   | 3,650   | 4,070   | 5,630   |
|                | 上記の場合で入場料を徴収する場合              | 4,690   | 6,260   | 5,950   | 10,960  | 12,220  | 16,910  |
|                | その他の目的で使用する場合                 | 20,360  | 27,150  | 25,790  | 47,520  | 52,950  | 73,320  |

- 備考
- ・本部室及び放送室並びに放送設備、又は冷暖房を使用するときの額は、当該使用区分の額に含みます。
  - ・使用時間を超過したときの額は、超過1時間につき、当該使用区分の1時間当たりの額の5割増相当額の超過料金をお支払いいただきます。
  - ・特別な設備を設置して電気を使用するときは、実費相当額の利用料金を加算してお支払いいただきます。
  - ・土、日、祝日の利用料金は2割増となります。

#### ◆◆アリーナの個人利用料金◆◆

| 区分       | 一般     | 児童生徒   | 65歳以上 | 障害者  |
|----------|--------|--------|-------|------|
| 使用単位     | 2時間    | 2時間    | 2時間   | 2時間  |
| 1回券      | 310円   | 150円   | 全額免除  | 全額免除 |
| 回数券(11枚) | 3,100円 | 1,500円 |       |      |

(注)使用時間を超過したときは、超過1時間につき、上記使用区分の全額の1時間あたりの額の超過料金をお支払いいただきます。

◆◆クライミングウォール・ボルダリングウォールの個人利用料金◆◆

| 区 分       | 一 般    | 児童生徒   | 65歳以上 | 障 害 者 |
|-----------|--------|--------|-------|-------|
| 使 用 単 位   | 2 時間   | 2 時間   | 2 時間  | 2 時間  |
| 1 回 券     | 310円   | 150円   | 全額免除  | 全額免除  |
| 回数券 (11枚) | 3,100円 | 1,500円 |       |       |

(注)使用時間を超過したときは、超過 1 時間につき、上記使用区分の全額の 1 時間あたりの額の超過料金をお支払いいただきます。

◆◆研修室の利用料金◆◆

| 施設名     | 料 金            |
|---------|----------------|
| 会 議 室   | 1 時間につき 470円   |
| 第 1 研修室 | 1 時間につき 470円   |
| 第 2 研修室 | 1 時間につき 370円   |
| 第 3 研修室 | 1 時間につき 900円   |
| 第 4 研修室 | 1 時間につき 1,010円 |
| 和 室     | 1 時間につき 690円   |
| 視 聴 覚 室 | 1 時間につき 950円   |

◆◆宿泊室の利用料金◆◆

| 施設名           | 使用単位 | 区 分  | 料 金    |
|---------------|------|------|--------|
| 宿 泊 室<br>(洋室) | 一 泊  | 一 般  | 3,190円 |
|               |      | 児童生徒 | 1,590円 |
| 宿 泊 室<br>(和室) | 一 泊  | 一 般  | 1,380円 |
|               |      | 児童生徒 | 690円   |

※別途、宿泊税として1人1泊200円をお支払いいただいています。

◆◆附属設備の利用料金◆◆

| 種 類           | 単 位                        | 利用料金    | 備 考                           |
|---------------|----------------------------|---------|-------------------------------|
| 得点表示盤         | 1 式 1 回 (1 日)              | 2,550円  | 移動式                           |
| 放送設備          | 1 式 1 回 (1 日)              | 3,190円  |                               |
| 掲示板支持装置 A     | 1 m <sup>2</sup> 1 回 (1 日) | 3,190円  | スポーツ大会の場合<br>(長期継続使用の場合を除く)   |
|               | 1 m <sup>2</sup> 1 回 (1 日) | 6,380円  | スポーツ大会以外の場合<br>(長期継続使用の場合を除く) |
| 掲示板支持装置 B     | 1 m <sup>2</sup> 1 回 (1 日) | 1,060円  | 長期継続使用の場合                     |
| バレーボール用フロアコート | 1 式 1 回 (1 日)              | 68,240円 |                               |
| テニス用フロアコート    | 1 式 1 回 (1 日)              | 40,770円 |                               |
| バドミントン用フロアコート | 1 式 1 回 (1 日)              | 16,290円 |                               |
| いす            | 1 脚 1 回 (1 日)              | 120円    | 観客用折りたたみいす                    |
| フロアシート        | 1 枚 1 回 (1 日)              | 830円    |                               |
| コインロッカー       | 1 回                        | 50円     |                               |

備考 この表において「長期継続使用」とは、1 か月以上の使用をいう。

◆◆トレーニング室の利用料金◆◆

| 区 分        | 一 般         | 高校生以下(児童は不可) | 学校教育活動 | 強化指定選手 | 65歳以上の者 | 障害者等   |
|------------|-------------|--------------|--------|--------|---------|--------|
| 使 用 単 位    | 2 時間        | 2 時間         | 2 時間   | 2 時間   | 2 時間    | 2 時間   |
| 一 回 券      | 370円+50円    | 190円+50円     | 半額免除※1 | 全額免除※2 | 全額免除※2  | 全額免除※2 |
| 回数券 (11回券) | 3,700円+500円 | 1,900円+500円  |        |        |         |        |

(注)使用時間を超過したときは、超過 1 時間につき、上記使用区分の全額の 1 時間あたりの額の超過料金をお支払いいただきます。

※1 ロッカー代50円を含んだ金額を一括徴収いたします。

※2 利用料金免除区分においても、ロッカー代50円は徴収いたします。



◆◆健康体力測定室の使用料◆◆

| 相談事業名      | 使用単位 | 区 分         | 料 金              | 学校教育活動 | 強化指定(団体・選手)  |
|------------|------|-------------|------------------|--------|--------------|
| 健康体力づくり相談  | 1 回  | 一 般<br>児童生徒 | 630円<br>310円     | 半額免除   | 全額免除<br>全額免除 |
| 全身持久力向上相談  | 1 回  | 一 般<br>児童生徒 | 2,660円<br>1,330円 | 半額免除   | 全額免除<br>全額免除 |
| 筋力向上相談     | 1 回  | 一 般<br>児童生徒 | 2,660円<br>1,330円 | 半額免除   | 全額免除<br>全額免除 |
| 総合運動能力向上相談 | 1 回  | 一 般<br>児童生徒 | 2,660円<br>1,330円 | 半額免除   | 全額免除<br>全額免除 |
| スポーツ心理相談   | 1 回  | 一 般<br>児童生徒 | 1,590円<br>790円   | 半額免除   | 全額免除<br>全額免除 |

※減免対象

- ・身体障害者等：身体障害者手帳、療育手帳、精神障害者保健福祉手帳の交付を受けている者
- ・学校教育活動：学校が教育活動の一環として、体育に関する指導訓練を行うために利用する場合  
(大学及び高等専門学校を除く)
- ・強化指定選手：福岡県選手強化推進実行委員会が発行した指定証を有する者
- ・強化指定団体：福岡県選手強化推進実行委員会が指定した団体

※ 一旦納入した使用料は原則として返還いたしません。

※ 児童生徒とは、高校生以下です。

(4) 福岡県立スポーツ科学情報センター平面図

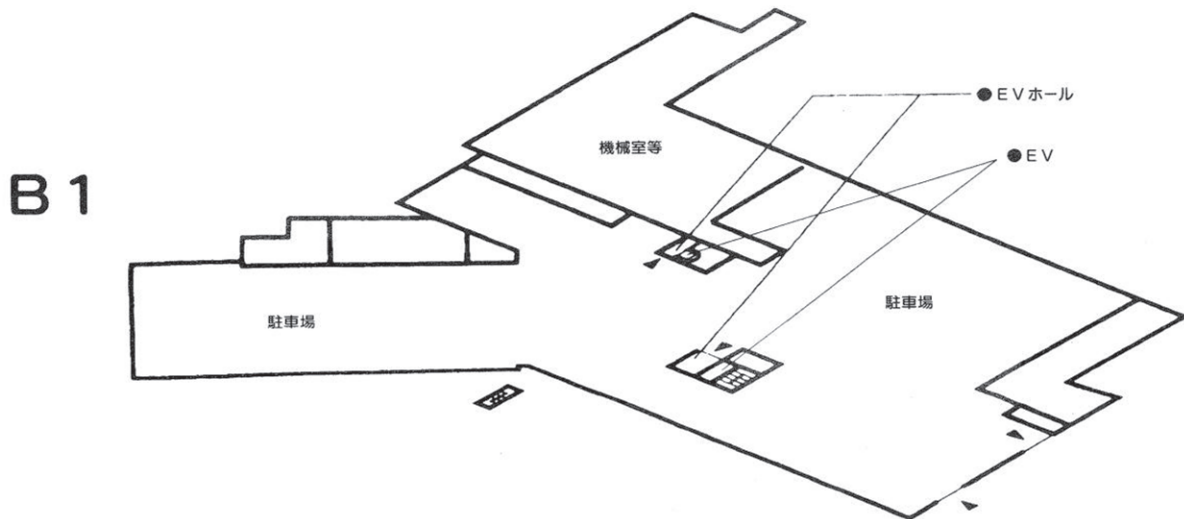
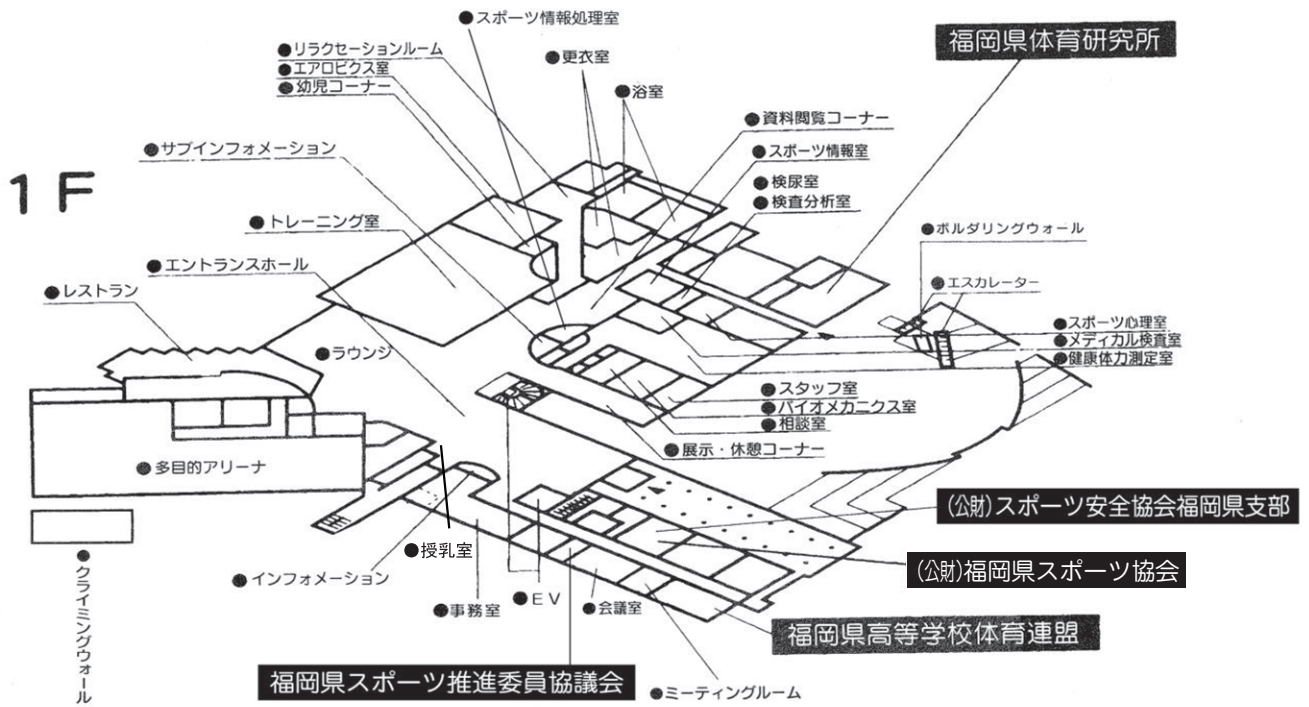

# STAND

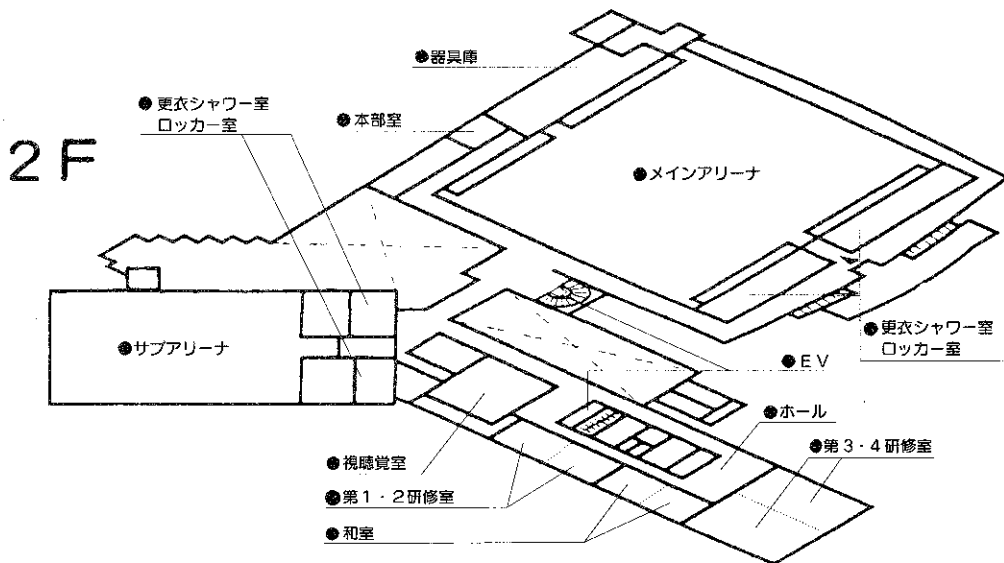
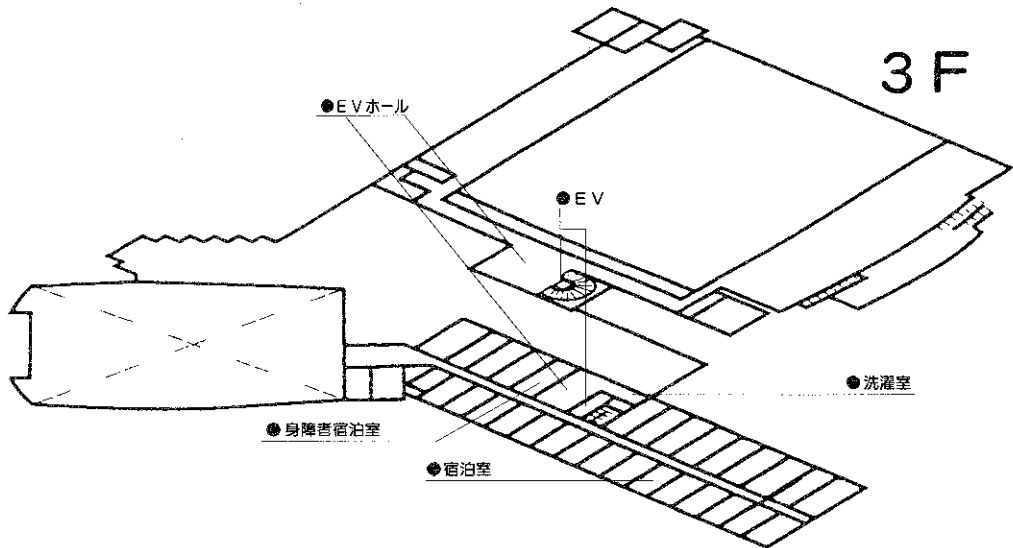
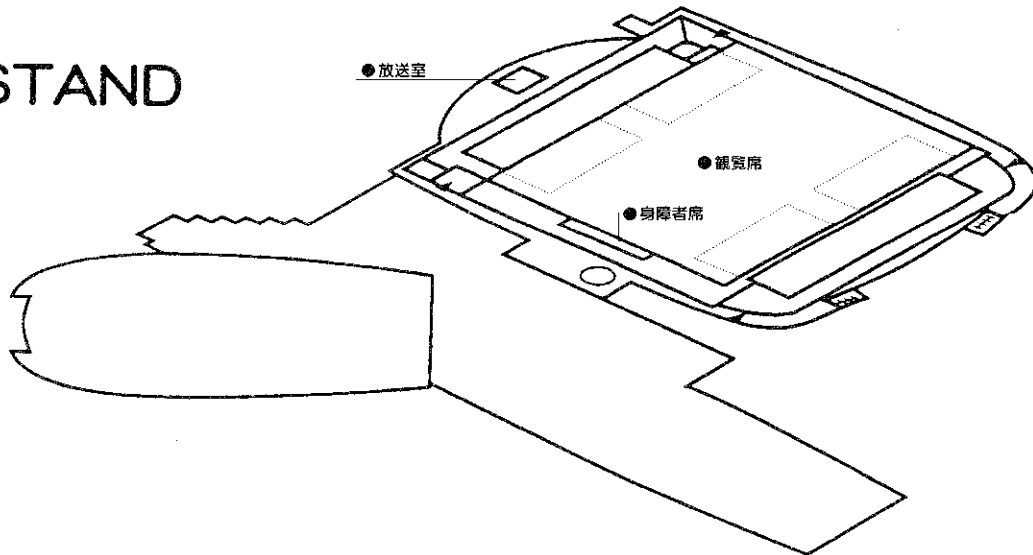

## 2 福岡県立総合プールの概要

### (1) 建設概要

|      |                              |
|------|------------------------------|
| 立地場所 | 福岡市博多区東平尾公園<br>二丁目1番3号       |
| 敷地面積 | 21,866.40㎡                   |
| 延床面積 | 12,746.35㎡                   |
| 観覧席数 | 50mプール 2,440席<br>25mプール 350席 |
| 事業費  | 47億円                         |
| 工期   | 昭和62年12月22日～平成元年3月31日        |



〈飛込プール〉

### (2) 施設内容

| 区 分   | 内 容   |
|-------|---|
| プ ー ル | ・50mプール 50m×8コース 水深2.0m～2.2m<br>・25mプール 25m×8コース 水深1.0m～1.4m<br>・飛込プール 20m×22m 水深5m |
| スケート  | スケートリンク 60m×30m   |
| 会 議 室 | 会議室 50名   |
| 管理諸室等 | 事務室 日本ボーイスカウト福岡県連盟事務局 福岡県水泳連盟   |

### (3) 施設の使用料・利用料金

#### ◆◆プール・スケートリンクの個人利用料金◆◆

プール（夏季プール）25m及び50mプール（7/1～9/30）

| 区 分  | 一 般      | 中・高校生    | 児 童      | 65歳以上の者 | 身障者等   |
|------|----------|----------|----------|---------|--------|
| 使用単位 | 2時間以内    | 2時間以内    | 2時間以内    | 2時間以内   | 2時間以内  |
| 1回券  | 420円+50円 | 320円+50円 | 210円+50円 | 全額免除※1  | 全額免除※1 |

プール（温水プール）25mプールのみ（10/上旬～翌年6/30）

| 区 分  | 一 般      | 中・高校生    | 児 童      | 65歳以上の者 | 身障者等   |
|------|----------|----------|----------|---------|--------|
| 使用単位 | 2時間以内    | 2時間以内    | 2時間以内    | 2時間以内   | 2時間以内  |
| 1回券  | 420円+50円 | 320円+50円 | 210円+50円 | 全額免除※1  | 全額免除※1 |

スケートリンク（11/1～翌年4/上旬）

| 区 分  | 一 般        | 中・高校生    | 児 童      | 65歳以上の者 | 身障者等   |
|------|------------|----------|----------|---------|--------|
| 使用単位 | フリータイム     | フリータイム   | フリータイム   | フリータイム  | フリータイム |
| 1回券  | 1,090円+50円 | 780円+50円 | 580円+50円 | 全額免除※1  | 全額免除※1 |
| 使用単位 | 4時間以内      | 4時間以内    | 4時間以内    | 4時間以内   | 4時間以内  |
| 1回券  | 880円+50円   | 630円+50円 | 470円+50円 | 全額免除※1  | 全額免除※1 |

備考 ※1 利用料金免除区分においても、ロッカー代50円は徴収いたします。

- ・スケートリンクは貸靴代として390円が必要です。
- ・土曜日は、高校生以下のスケートリンク利用料金は無料です。（スケート貸靴代除く）
- ・保護者が同伴する児童については、保護者一人につき、当該児童一人が無料です。（スケート貸靴代除く）
- ・30人以上の団体利用の場合は、利用料金が割引となります。  
（30人以上は2割引、100人以上は4割引、200人以上は5割引）
- ・学校利用の場合は、利用料金が5割減免になります。

◆◆プール・スケートリンクの占用利用料金◆◆

(円)

| 種 類                | 区分                        | 利用時間                      |                 |                 |                |                 |                | 備 考                   |                        |
|--------------------|---------------------------|---------------------------|-----------------|-----------------|----------------|-----------------|----------------|-----------------------|------------------------|
|                    |                           | 9:00～<br>13:00            | 13:00～<br>17:00 | 17:00～<br>21:00 | 9:00～<br>17:00 | 13:00～<br>21:00 | 9:00～<br>21:00 |                       |                        |
| 50<br>m<br>プ<br>ール | アマチュアスポーツに係る競技会練習会に使用する場合 | 50,120                    | 50,120          | 62,650          | 100,250        | 112,780         | 162,910        | 5月20日<br>～<br>9月30日   |                        |
|                    | 上記の場合で入場料を徴収する場合          | 150,380                   | 150,380         | 187,980         | 300,770        | 338,360         | 488,750        |                       |                        |
|                    | その他の目的に使用する場合             | 300,770                   | 300,770         | 375,960         | 601,540        | 676,730         | 977,500        |                       |                        |
| 25<br>m<br>プ<br>ール | 夏季                        | アマチュアスポーツに係る競技会練習会に使用する場合 | 34,170          | 34,170          | 42,150         | 68,350          | 76,330         | 110,510               | 7月1日<br>～<br>9月30日     |
|                    |                           | 上記の場合で入場料を徴収する場合          | 102,530         | 102,530         | 126,460        | 205,070         | 228,990        | 331,530               |                        |
|                    | 温水                        | アマチュアスポーツに係る競技会練習会に使用する場合 | 51,260          | 51,260          | 63,790         | 102,530         | 115,060        | 166,330               | 10月15日<br>～翌年<br>6月30日 |
|                    |                           | 上記の場合で入場料を徴収する場合          | 153,800         | 153,800         | 191,400        | 307,600         | 345,200        | 499,000               |                        |
| 飛<br>込<br>プ<br>ール  | アマチュアスポーツに係る競技会練習会に使用する場合 | 1時間につき5,690円              |                 |                 |                |                 |                | 5月20日<br>～<br>9月30日   |                        |
|                    | 上記の場合で入場料を徴収する場合          | 1時間につき17,080円             |                 |                 |                |                 |                |                       |                        |
|                    | その他の目的に使用する場合             | 1時間につき34,170円             |                 |                 |                |                 |                | 10月上旬<br>～<br>翌年6月30日 |                        |

| 種 類                             | 区分                        | 利用時間           |                 |                 |                |                 |                | 備 考                       |
|---------------------------------|---------------------------|----------------|-----------------|-----------------|----------------|-----------------|----------------|---------------------------|
|                                 |                           | 9:00～<br>13:00 | 13:00～<br>17:00 | 17:00～<br>21:00 | 9:00～<br>17:00 | 13:00～<br>21:00 | 9:00～<br>21:00 |                           |
| ス<br>ケ<br>ー<br>ト<br>リ<br>ン<br>ク | アマチュアスポーツに係る競技会練習会に使用する場合 | 66,070         | 66,070          | 83,160          | 132,150        | 149,240         | 215,320        | 11月1日<br>～<br>翌年<br>4月10日 |
|                                 | 上記の場合で入場料を徴収する場合          | 198,230        | 198,230         | 249,500         | 396,470        | 447,740         | 645,970        |                           |
|                                 | その他の目的に使用する場合             | 396,470        | 396,470         | 499,000         | 792,940        | 895,480         | 1,291,950      |                           |

- 備考 1 競技役員室・選手招集室・放送室・放送設備・コースロープを使用するときの額は、当該使用区分の額に含みます。
- 2 使用時間を超過したときの額は、超過1時間につき、当該使用区分の額の1時間当たりの額の5割増相当額の超過料金をお支払いいただきます。
- 3 特別な設備を設置して電気を使用するとき、又は冷暖房を使用するときは、実費相当額の料金が必要な場合があります。
- 4 土、日、祝日の利用料金は2割増となります。

◆◆附属施設の利用料金◆◆

| 施設名 | 料金          |
|-----|-------------|
| 会議室 | 1時間につき 560円 |

◆◆附属設備の利用料金◆◆

| 種類            | 単位       | 利用料金    | 備考                             |
|---------------|----------|---------|--------------------------------|
| 電光掲示板         | 1式1回(1日) | 13,670円 | 固定式                            |
| 電光掲示板         | 1式1回(1日) | 6,830円  | 移動式                            |
| 自動計時装置        | 1式1回(1日) | 3,410円  | タッチボード等                        |
| 水球用35秒計       | 1式1回(1日) | 3,410円  |                                |
| 放送設備          | 1式1回(1日) | 3,410円  |                                |
| 水泳競技用具        | 1式1回(1日) | 3,410円  | 競技種目別                          |
| ペースタイマー       | 1式1回(1日) | 3,410円  |                                |
| 審判台           | 1組1回(1日) | 1,130円  | 水球用                            |
| 掲示板支持装置A      | 1㎡1回(1日) | 3,410円  | スポーツ大会の場合<br>(長期継続使用の場合を除く。)   |
| 掲示板支持装置A      | 1㎡1回(1日) | 6,830円  | スポーツ大会以外の場合<br>(長期継続使用の場合を除く。) |
| 掲示板支持装置B      | 1㎡1回(1日) | 1,130円  | 長期継続使用の場合                      |
| アイスホッケーゴールポスト | 1式1回(1日) | 3,410円  |                                |

備考 この表において「長期継続使用」とは、1か月以上の使用をいう。

※一旦納入した利用料金は原則として返還いたしません。

(4) 福岡県立総合プール平面図

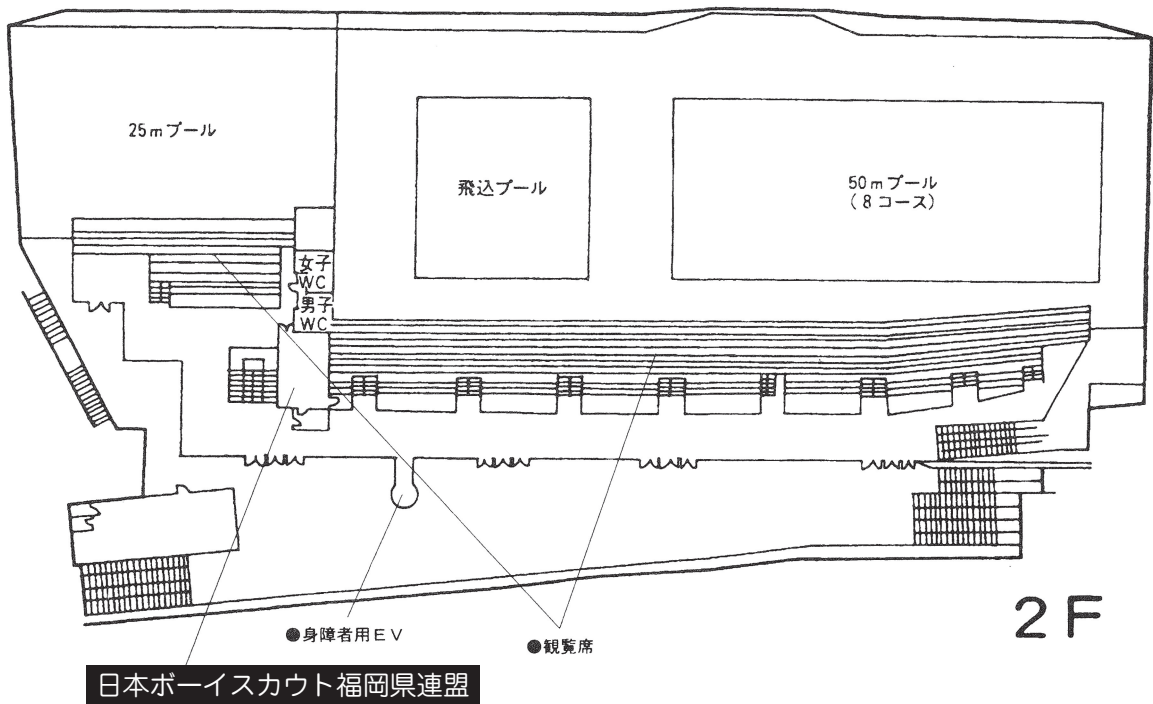
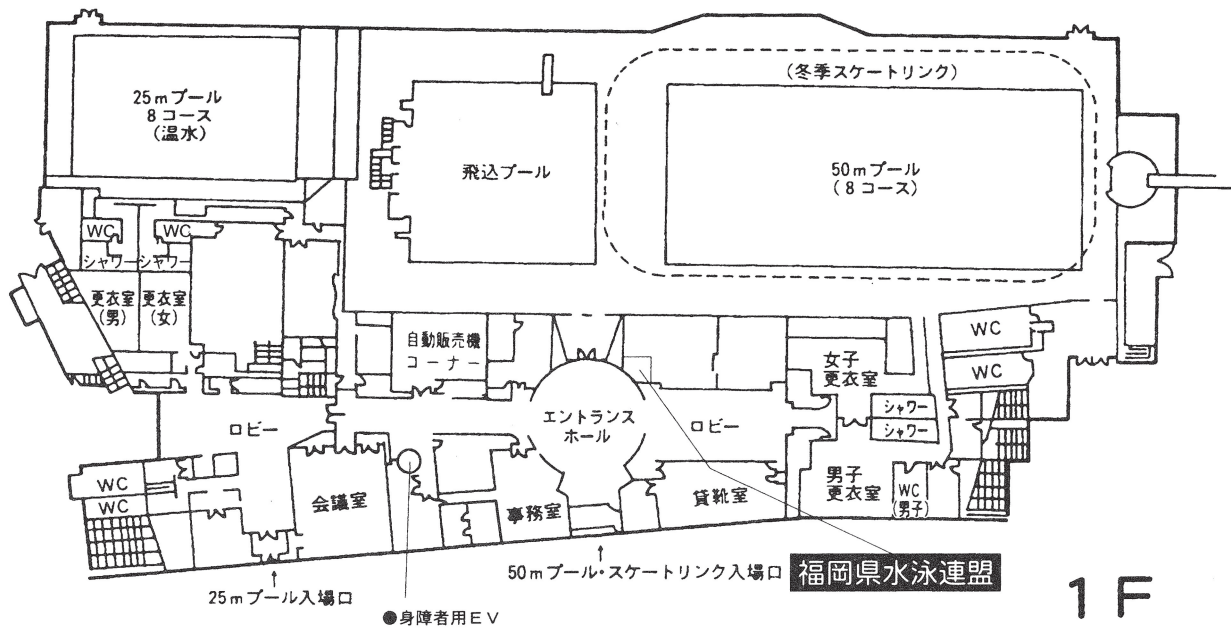

### 3 福岡県立総合射撃場の概要

#### (1) 建設概要

|      |                 |
|------|-----------------|
| 立地場所 | 筑紫野市大字柚須原223-25 |
| 敷地面積 | 146,000㎡        |
| 競技場  | 24,400㎡         |
| 総工費  | 20億1,400万円      |
| 駐車場  | 157台収容          |



〈エアライフル射撃場〉

#### (2) 施設内容

| 区 分           | 内 容  |
|---------------|--|
| クレー射撃場        | トラップ2面 (14,770㎡) スキート2面 (4,020㎡)           |
| フィールド射撃場      | トラップ、スキート射場に併設<br>(スキート・ラビット・トラップ・ダブルトラップ) |
| エアライフル射撃場     | 鉄骨平屋 (1,298㎡) 覆道式 28射座                     |
| スモールボアライフル射撃場 | 鉄骨平屋 (778㎡) バッフル式 28射座                     |
| 大口径射撃場        | 鉄骨平屋 (60㎡) バッフル式 5射座 (50m・100m)            |
| 管 理 棟         | 鉄骨平屋 (334㎡) 身障者用スロープ・トイレ完備                 |

#### (3) 施設の使用料・利用料金

##### ◆◆個人使用の場合◆◆

| 種 類                             | 単 位 | 区 分                                    | 料 金 ( 1 人 ) |
|---------------------------------|-----|--|-------------|
| ラ<br>イ<br>フ<br>ル<br>射<br>撃<br>場 | 1 日 | 中学校、高等学校又は<br>中等教育学校の生徒及<br>び高等専門学校の学生 | 230円        |
|                                 |     | 大 学 生                                  | 430円        |
|                                 |     | そ の 他 の 者                              | 640円        |
|                                 | 1 日 | 中学校、高等学校又は<br>中等教育学校の生徒及<br>び高等専門学校の学生 | 190円        |
|                                 |     | 大 学 生                                  | 390円        |
|                                 |     | そ の 他 の 者                              | 600円        |
|                                 | 1 日 | 中学校、高等学校又は<br>中等教育学校の生徒及<br>び高等専門学校の学生 | 510円        |
|                                 |     | 大 学 生                                  | 700円        |
|                                 |     | そ の 他 の 者                              | 910円        |
| 散弾銃射撃場<br>スキート射撃場<br>トラップ射撃場    | 1 日 |  | 2,540円      |
| 大口径射撃場                          | 1 日 | ライフル銃                                  | 2,410円      |
|                                 | 1 日 | 散弾銃(スラグ弾)                              | 2,830円      |



◆◆占用利用の場合◆◆

| 種 類                          |            | 単 位        | 料 金                           |
|------------------------------|------------|------------|-------------------------------|
| ライフル射撃場                      | エアライフル     | 9時から12時まで  | 40円に利用人数を乗じた額及び10,180円の合計額    |
|                              |            | 12時から17時まで | 40円に利用人数を乗じた額及び17,000円の合計額    |
|                              |            | 9時から17時まで  | 40円に利用人数を乗じた額及び27,290円の合計額    |
|                              | スモールボアライフル | 9時から12時まで  | 310円に利用人数を乗じた額及び10,180円の合計額   |
|                              |            | 12時から17時まで | 310円に利用人数を乗じた額及び17,000円の合計額   |
|                              |            | 9時から17時まで  | 310円に利用人数を乗じた額及び27,290円の合計額   |
| 散弾銃射撃場<br>スキート射撃場<br>トラップ射撃場 |            | 1 日        | 1,930円に利用人数を乗じた額及び18,740円の合計額 |
| 大口徑射撃場                       | ライフル銃      | 9時から12時まで  | 960円に利用人数を乗じた額及び23,830円の合計額   |
|                              |            | 12時から17時まで | 960円に利用人数を乗じた額及び38,500円の合計額   |
|                              |            | 9時から17時まで  | 960円に利用人数を乗じた額及び58,360円の合計額   |
|                              | 散弾銃（スラグ弾）  | 9時から12時まで  | 960円に利用人数を乗じた額及び30,450円の合計額   |
|                              |            | 12時から17時まで | 960円に利用人数を乗じた額及び47,760円の合計額   |
|                              |            | 9時から17時まで  | 960円に利用人数を乗じた額及び72,920円の合計額   |

- 備考 ・料金が日を単位として定められている場合において、使用時間が1日に満たないときは、1日とする。
- ・「占用使用」とは、ライフル射撃場のエアライフル若しくはスモールボアライフル若しくは大口徑射撃場の施設を独占して使用する場合又はスキート射撃場若しくはトラップ射撃場の一面を独占して使用する場合をいい、「個人使用」とは、ライフル射撃場のビームライフルの施設にあっては当該施設を使用する場合を、それ以外の施設にあっては占用使用以外の場合をいう。
  - ・「児童」とは小学校（義務教育学校の前期課程及び特別支援学校の小学部を含む。）の児童及びこれらに準ずる者（ライフル射撃場のエアライフルの施設の個人使用の場合にあっては十歳未満の者を除く。）を、「生徒」とは中学校（義務教育学校の後期課程、中等教育学校の前期課程及び特別支援学校の中学部を含む。）又は高等学校（中等教育学校の後期課程及び特別支援学校の高等部を含む。）の生徒及びこれらに準ずる者（ライフル射撃場のスモールボアライフルの施設の個人使用の場合にあっては十八歳未満の者を除く。）を、「学生」とは大学の学生及びこれに準ずる者をいう。

◆◆その他◆◆

| 種 類       | 単 位 | 摘 要       | 料 金  |
|-----------|-----|-----------|------|
| クレー（ピジョン） | 枚   |           | 44円  |
| クレー（ラビット） | 枚   |           | 110円 |
| 大口徑標的     | 枚   | 100m・50m用 | 310円 |
| 耳栓        | 組   |           | 210円 |
| 電子標的代     | 1日  |           | 260円 |

#### (4) 福岡県立総合射撃場

配置図

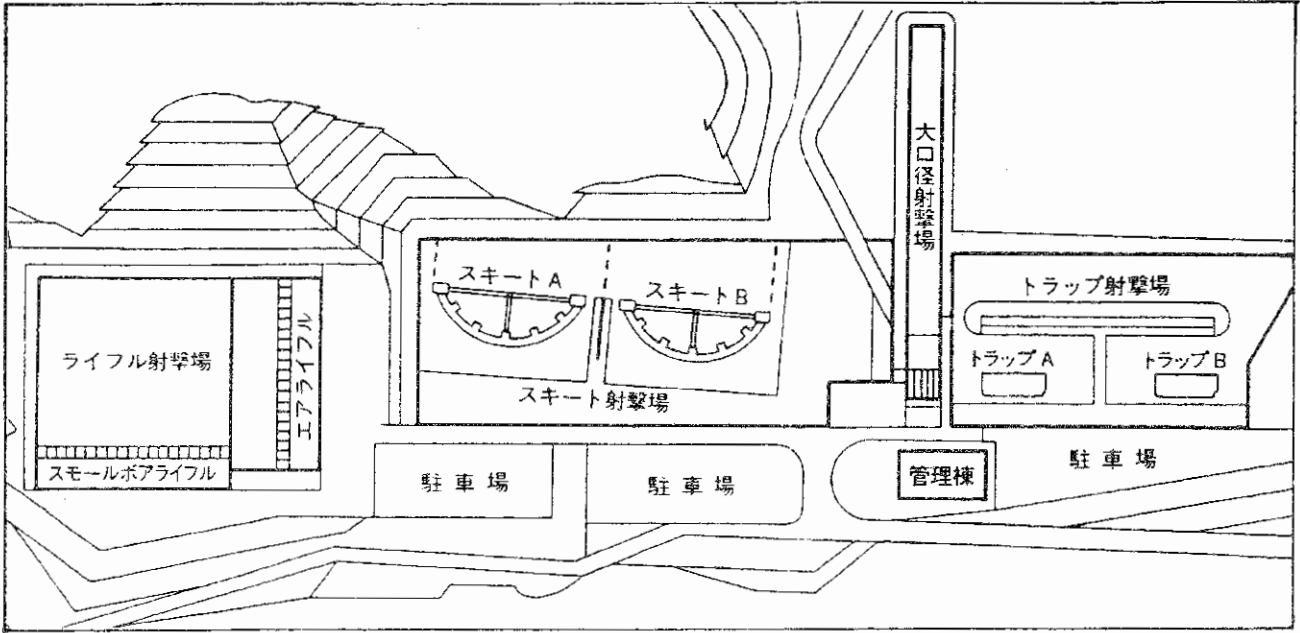

管理棟平面図

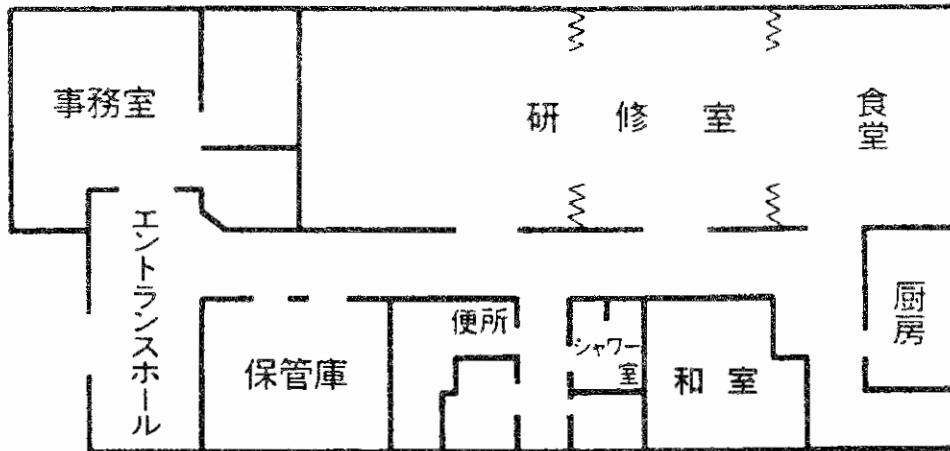

# V 交通案内

## 県立スポーツ科学情報センター

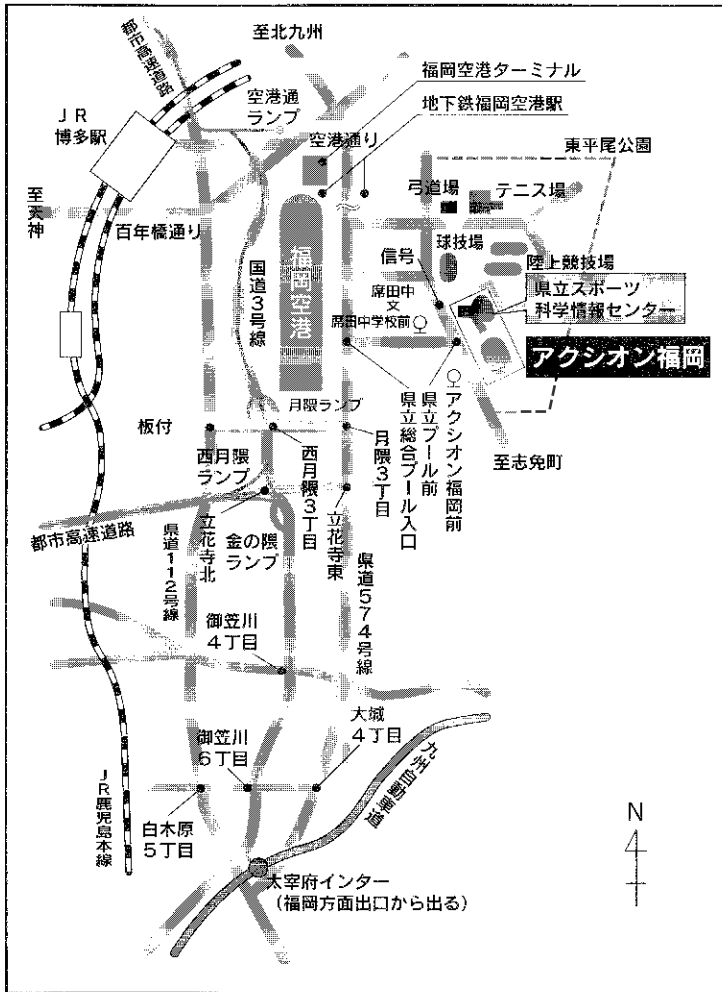

- バス**
- 博多バスターミナルから  
14番乗り場から  
③7、③8、③9、③9-B のバス  
・・・約20分  
つききり  
(月隈団地 経由)  
「アクション福岡前」下車
- 福岡空港から  
地下鉄4番出口 福岡空港前バス停から  
③5、③7、③8、③9 のバス  
・・・約7分  
つききり  
(月隈団地 経由)  
「アクション福岡前」下車
- 車**
- JR博多駅から ・・・約20分
- 都市高速道路利用の場合  
姪浜・香椎・福岡IC方面からは  
「月隈出口」降車後 ・・・約5分  
太宰府方面からは  
「金の隈出口」降車後 ・・・約5分  
福重・野芥方面からは  
「西月隈出口」降車後 ・・・約5分

## 福岡県立総合射撃場

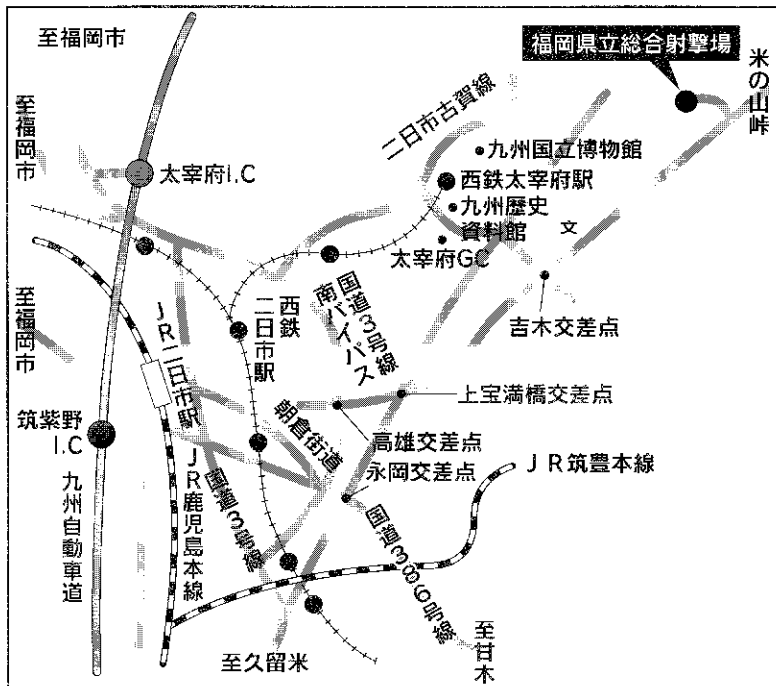

福岡空港から ・・・ 車で約40分  
JR博多駅・天神から ・・・ 車で約60分



### 福岡県立スポーツ科学情報センター

〒812-0852  
福岡市博多区東平尾公園二丁目1番4号  
T E L 092-611-1717  
F A X 092-611-1600  
E-mail : [accion@f-sponet.or.jp](mailto:accion@f-sponet.or.jp)



### 福岡県立総合プール

〒812-0852  
福岡市博多区東平尾公園二丁目1番3号  
T E L 092-623-4400  
F A X 092-612-2526  
E-mail : [info\\_accionpool@lep.bbiq.jp](mailto:info_accionpool@lep.bbiq.jp)



### 福岡県立総合射撃場

〒818-0001  
筑紫野市大字袖須原 223-25  
TEL・FAX 092-924-6996



公益財団法人福岡県スポーツ振興センター